

TOMTAR®

TOMTAR MR-S / TOMTAR MR-LG

Fauteuil roulant pliable standard / léger

Notice d'utilisation Version 3.2



FR

Saisie des données d'identification du produit

Nous vous recommandons de noter sur les lignes suivantes les données d'identification de votre produit indiquées sur la plaque signalétique, afin de disposer de ces informations en cas de questions sur le produit. (Voir indications du chapitre « Étiquetage des produits »)*

TYP Type/modèle	
REF N° d'article / REF:	
SN Numéro de série:	
 Date de fabrication:	
Autres indications / notes:	

* Les données d'identification et/ou la plaque signalétique peuvent différer pour les produits sur mesure.

Nous vous remercions d'avoir choisi le fauteuil roulant manuel TOMTAR MR-S / MR-LG de DIETZ.

Veuillez lire attentivement cette notice d'utilisation avant la première utilisation de votre nouveau TOMTAR MR-S / MR-LG. Vous y trouverez des indications importantes qui vous permettront de tirer pleinement partie des avantages techniques qu'il propose.

Vous obtiendrez ainsi également des consignes de sécurité importantes et des conseils pour utiliser et entretenir correctement votre fauteuil roulant.

Si vous souhaitez des informations complémentaires sur les précautions à prendre, veuillez contacter votre revendeur spécialisé.

Sur notre site Internet, vous trouverez toujours la version actuelle du mode d'emploi ainsi que

d'autres informations et documents relatifs à votre produit. Pour toute indication ou question concernant la sécurité du produit ou les rappels, adressez-vous par écrit ou par téléphone à DIETZ. Nos informations de contact se trouvent au dos de la notice d'utilisation.

Pour des raisons de lisibilité, nous renonçons à l'utilisation simultanée des formes linguistiques masculine, féminine et diverse (m/f/d) et utilisons le masculin générique dans la suite du texte. Toutes les désignations de personnes s'appliquent indifféremment à tous les sexes.

FR



REMARQUE

Les personnes ayant des problèmes visuels peuvent lire cette notice d'utilisation dans une version plus grande sur **shop.dietz-group.de** en format PDF.

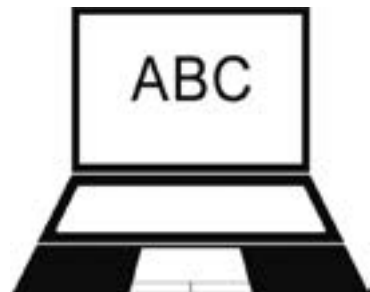

01 Informations importantes

Destination	6
Indication	6
Contre-indications	6
Signes et symboles	7

02 Description du produit

Contenu de la livraison	8
Accessoires (disponibles en option)	8
Équipement du TOMTAR MR-S / MR-LG	9

03 Préparer le fauteuil roulant

Préparer le fauteuil roulant	10
3.1 Pliage / dépliage du fauteuil roulant	10
3.2 Tendre la toile du dossier	11
3.3 Fixer les repose-pieds	11

04 Utiliser le fauteuil roulant

4.1 S'asseoir et se relever du fauteuil	12
4.2 Basculer les parties latérales	14
4.3 Retirer les parties latérales	14
4.4 Relever les palettes repose-pieds	15
4.5 Basculer et retirer les repose-pieds	15

4.6 Utilisation du fauteuil par son occupant	16
4.7 Rouler sur terrain en pente et non plat	17
4.8 Chargement du fauteuil roulant	17
4.9 Freins de stationnement	18
4.10 Freins à tambour pour l'accompagnateur (en option)	19
4.11 Démontez / remontez les roues arrières	20
4.12 Transport	21
Transport du fauteuil roulant sans utilisateur	21
Fauteuil roulant comme siège de voiture	22
Fixation du fauteuil roulant et du système de retenue	23
Système de retenue de l'utilisateur du fauteuil roulant	24

05 Réglages individuels

Informations importantes concernant les réglages	26
Outils	26
5.1 Longueur de jambes	26
5.2 Dossier réglable (uniquement TOMTAR MR-LG)	27

5.3	Accoudoirs	27
5.4	Réglage des poignées de poussée (uniquement sur TOMTAR MR-LG)	28
5.5	Profondeur d'assise.	28
5.6	Réglage de la hauteur d'assise.	29
5.7	Freins de stationnement	30
5.8	Freins à tambour (en option)	30
5.9	Réglage de l'empattement (en option)	31
5.10	Roulettes anti-bascule (en option)	32
5.11	Palettes repose-pieds inclinables	32
5.12	Ceinture de sécurité (en option).	33
5.13	Partie latérale réglable en hauteur (option)	33
5.14	Support amputation (en option)	34
5.14	Prolongement du levier de frein (en option)	34
5.16	Table thérapeutique (en option)	35
5.17	Repose-jambes à angle ajustable (en option)	35
5.18	Accessoires et tout autre produit de fournisseur tiers	37

06 Caractéristiques techniques

Dimensions du fauteuil roulant	38
Spécifications	39
Matériaux	40
Indications supplémentaires	41
Contrôles du produit	41

07 Instructions de sécurité

Consignes de sécurité & restrictions.	42
---	----

08 Conseils d'utilisation

Entretien / Maintenance	44
Plan de maintenance	45
Recherche et dépannage de défauts	47
Nettoyage	48
Désinfection	48
Cession et réutilisation	49
Entreposage	49
Mise au rebut	49
Étiquetage du produit	50

09 Déclarations du fabricant

Garantie	51
Durée de vie	51
Responsabilité.	51

DESTINATION

Le fauteuil roulant TOMTAR MR-S / MR-LG est prévu exclusivement pour le transport de personnes ne pesant pas plus de 130 kg. Il peut être utilisé en intérieur et à l'extérieur.

Les personnes utilisant le fauteuil roulant en autonomie doivent être physiquement et mentalement capables de déplacer le fauteuil roulant et de freiner. Une vue suffisante est nécessaire pour déplacer le fauteuil roulant dans les espaces publics et prendre part à la circulation.

Si le fauteuil roulant est déplacé par une personne accompagnante, l'accompagnateur doit être physiquement capable de déplacer et de freiner le fauteuil avec son utilisateur.

Le fauteuil roulant n'est pas adapté aux enfants. Le fauteuil roulant ne doit pas être utilisé pour le transport de plusieurs personnes ou de charges. L'utilisation prévue peut varier pour certains produits qui sont fabriqués sur mesure et identifiés en conséquence. Dans ce cas, la documentation fournie avec le produit s'applique.

INDICATION

Ce fauteuil roulant est destiné à assister des personnes souffrant d'une incapacité de marcher ou d'un handicap moteur sévère causé par les affections suivantes:

- ▼ hémiplégie
- ▼ amputation
- ▼ déformation des membres
- ▼ contractures / lésions articulaires (pas sur les deux bras)
- ▼ autres affections.

CONTRE-INDICATIONS

Ce fauteuil roulant ne doit pas être utilisé en cas de

- ▼ troubles de la perception
- ▼ troubles importants de l'équilibre
- ▼ amputation des deux bras
- ▼ contractures / lésions articulaires sur les deux bras
- ▼ incapacité à s'asseoir
- ▼ vision défaillante ou insuffisante.

SIGNES ET SYMBOLES

Ces symboles distinguent des passages de textes utiles au fonctionnement et à l'utilisation du produit au quotidien.



AVERTISSEMENT

Les avertissements doivent impérativement être suivis et respectés ! Leur non respect peut entraîner des risques de blessures et/ou de dommages au fauteuil roulant ou à la zone environnante. _____



REMARQUE

Conseils et astuces facilitant l'utilisation des différentes fonctions. _____

Le TOMTAR MR-S / MR-LG est livré entièrement monté et emballé dans un carton. Pensez à conserver si possible le carton d'emballage. Il pourra vous servir ultérieurement pour stocker le fauteuil roulant.

CONTENU DE LA LIVRAISON

Après la réception de la marchandise, veuillez contrôler immédiatement le contenu et l'intégrité de la livraison. La livraison contient:

- ▼ 1 carton d'emballage extérieur
- ▼ 1 fauteuil roulant, prémonté
- ▼ 1 paire de repose-pieds
- ▼ Notice d'utilisation
- ▼ Clé à molette à usage multiple (8,10,13,16,19 mm)
- ▼ Accessoire (si commandé)

ACCESSOIRES (DISPONIBLES EN OPTION)

Accessoires du fabricant disponibles pour le fauteuil roulant:

- ▼ Support(s) amputation
- ▼ Roulettes anti-bascule
- ▼ Ceinture de sécurité
- ▼ Prolongement du levier de freinage
- ▼ Augmentation de l'empattement
- ▼ Partie latérale réglable en hauteur
- ▼ Tablette thérapeutique
- ▼ Repose-jambes inclinables

EQUIPEMENT DU TOMTAR MR-S / MR-LG

Composants de base

L'aperçu suivant montre les principaux composants du fauteuil roulant pliable standard, tous modèles confondus. Sauf indication explicite contraire, toutes les illustrations se rapportent au fauteuil roulant standard TOMTAR MR-S.

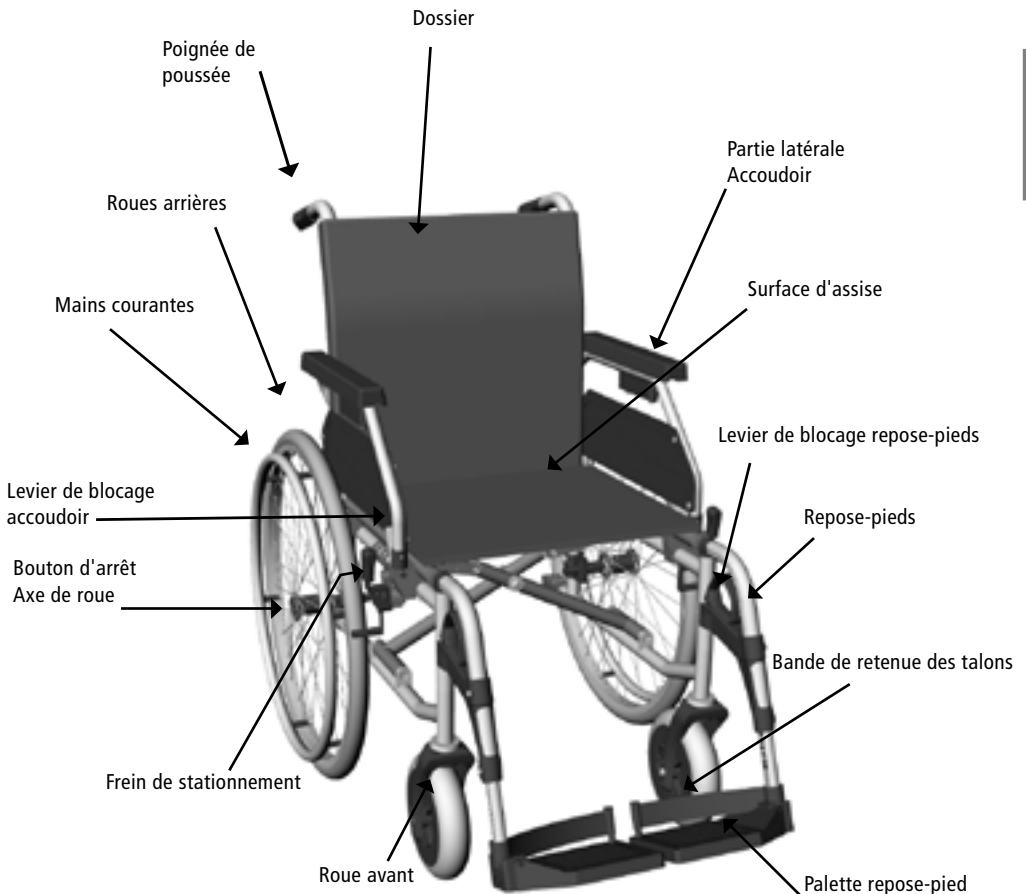

PRÉPARER LE FAUTEUIL ROULANT

Vous trouverez dans ce chapitre des explications pour déplier le fauteuil roulant et le préparer à être opérationnel. Avant la première utilisation, il suffit de déplier le fauteuil, d'accrocher les repose-jambes et de fixer la languette de la toile du dossier.

Vous trouverez dans le chapitre **»05 Réglages individuels«** des explications concernant les réglages un peu plus complexes, comme la hauteur d'assise, l'angle, etc. pour un ajustement optimal.



REMARQUE

La première mise en service doit être effectuée par le personnel qualifié de votre revendeur spécialisé.

3.1 Pliage / dépliage du fauteuil roulant

Dépliage du fauteuil roulant

1. Basculez légèrement le fauteuil roulant sur le côté (1, Ill. 2).
2. Du côté opposé, poussez sur le tube de la surface d'assise jusqu'à ce qu'il s'enclenche (2, Ill. 2).
3. Remettez le fauteuil roulant en place.
4. Vérifiez que le fauteuil roulant est totalement déplié. Pour cela, appuyez sur les deux tubes de la surface d'assise.





III.3

Pliage du fauteuil roulant

1. Replier les palettes repose-pieds vers le haut ou retirer les repose-pieds. (Chapitre 4.4 & 4.5)
2. Saisissez la toile d'assise par les bords avant et arrière et, au milieu, tirez-le vers le haut (3, Ill. 2). Le fauteuil roulant se replie ensuite de lui-même.
3. Lors du pliage, tirez la toile du dossier vers l'arrière.

3.2 Tendre la toile du dossier

Saisissez la languette (1, Ill. 3) de la toile du dossier et fixez-la sous la surface d'assise, cela comblera l'espace entre le dossier et l'assise.

3.3 Fixer les repose-pieds

1. Positionnez le repose-pied dans le tube à l'avant du fauteuil roulant (1, Ill. 4) tout en l'orientant vers l'extérieur. La palette repose-pied doit être relevée.
2. Faites pivoter le repose-pied vers l'avant (2, Ill. 4). Le repose-pied doit être enclenché de manière audible et perceptible.
3. Vérifiez que le repose-pied est bien verrouillé.



III.4

UTILISER LE FAUTEUIL ROULANT

4.1 S'asseoir et se relever du fauteuil

L'amplitude de mouvements ainsi que la manœuvrabilité dépendent dans une certaine mesure des pathologies et des handicaps individuels.

Veillez suivre les étapes suivantes afin de vous asseoir et de vous relever facilement et en toute sécurité de votre fauteuil roulant:



REMARQUE

Reculez le fauteuil roulant, dos contre un mur stable. Ainsi, il ne pourra pas glisser sur un sol lisse.

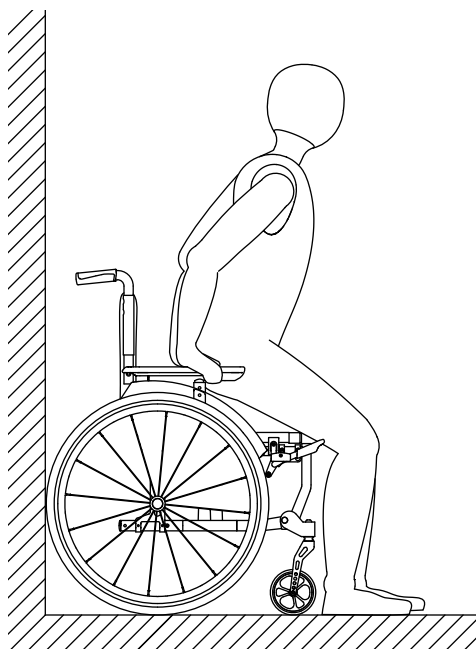

III.5

S'asseoir

1. Déverrouillez les repose-pieds et faites-les pivoter sur les côtés (voir chapitre 4.5).
2. Accolez dans la mesure du possible les roues arrière du fauteuil roulant contre un mur stable.
3. Bloquez le fauteuil roulant avec les freins de stationnement.
4. Approchez-vous le plus possible du fauteuil roulant, retournez-vous et reculez prudemment jusqu'à ce que vous sentiez le bord de l'assise derrière vos jambes.
5. Saisissez ensuite les accoudoirs avec vos mains et appuyez-vous dessus.
6. Vous pouvez à présent vous asseoir lentement mais sûrement dans le fauteuil.
7. Faites ensuite pivoter les deux repose-pieds vers l'avant dans le sens de la marche. Ce faisant, assurez-vous de bien entendre le clic indiquant que les repose-pieds sont bien enclenchés.
8. Enfin, rabattez les palettes repose-pieds avec vos pieds vers le bas et placez vos pieds dessus (voir chapitre 3.3).

Se relever

Procéder dans le sens inverse pour vous relever du fauteuil roulant.



REMARQUE

Pour un transfert latéral, pivoter la partie latérale vers le haut (voir chapitre 4.2).

4.2 Basculer les parties latérales

Pour pouvoir vous installer dans le fauteuil roulant depuis le côté ou le quitter sur le côté, basculez les parties latérales avec les accoudoirs vers l'avant / l'arrière.

1. Poussez le levier de verrouillage de la partie latérale vers l'avant (1, Ill. 6).
2. Saisissez la partie latérale du tube devant l'accoudoir et faites basculer la partie latérale vers l'avant/l'arrière (2, Ill. 6).

Pour basculer la partie latérale vers le bas: Guidez le tube de la partie latérale dans le support et veillez à ce qu'il s'y enclenche (3, Ill. 6).



Ill.6

4.3 Retirer les parties latérales

1. Basculez la partie latérale vers l'avant / vers le haut (chapitre 4.2).
2. Tirez la goupille arrière au niveau du dispositif de blocage vers le bas (4, Ill. 7)
3. Saisissez la partie latérale de l'accoudoir et tirez-la vers l'arrière, en dehors du support (5, Ill. 8).

Pour réinstaller la partie latérale, effectuer la manœuvre inverse.



REMARQUE

Lors de l'insertion de la partie latérale / l'accoudoir, le tube doit se trouver dans la rainure de guidage sur le dossier du fauteuil roulant. Veillez à ce que la goupille de verrouillage s'enclenche de façon audible. _____



Ill.7

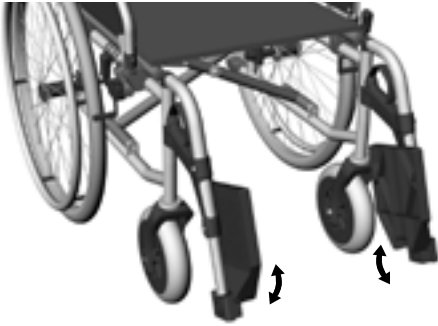

III.8

**AVERTISSEMENT**

Ne jamais prendre appui sur les palettes repose-pieds lorsque vous vous installez ou sortez du fauteuil roulant. _____

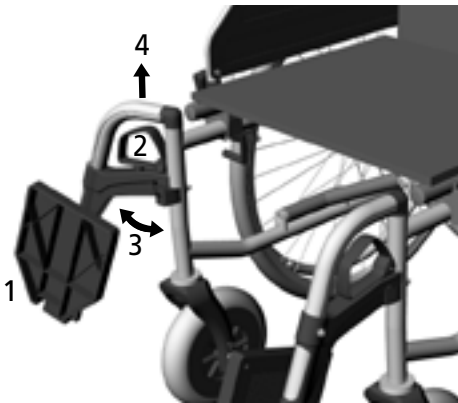

III.9

**AVERTISSEMENT**

Les repose-pieds basculés sont automatiquement débloqués et peuvent être facilement retirés du support. À prendre en compte pour d'autres opérations (par ex. le transport)! _____

4.4 Relever les palettes repose-pieds

1. Saisissez la palette au niveau de la partie avant.
2. Basculez la palette vers le haut. (III. 8)

4.5 Basculer et retirer les repose-pieds

Pour vous installer ou pour quitter le fauteuil roulant plus facilement, basculez les repose-pieds sur le côté et les retirez-les. Vous pouvez ainsi vous rapprocher d'un lit ou d'une baignoire.

1. Repliez la palette vers le haut (voir chapitre 4.4).
2. Tirez les poignées de verrouillage vers le haut (2, III. 9).
3. Faites pivoter le repose-pied sur le côté (3, III. 9).
4. Pour retirer le repose-pied: Saisissez le repose-pied au niveau de la partie horizontale et tirez-le vers l'avant, hors de la rainure (4, III. 9).

4.6 Utilisation du fauteuil par son occupant

Le fauteuil roulant est propulsé et freiné à l'aide des mains courantes. Pour ce faire, les mains doivent être disposées sur les mains courantes, pouce à l'intérieur (voir Ill. 10).



AVERTISSEMENT

Veillez à ne pas toucher le flanc du pneu de la roue lors du déplacement.

Pour avancer, poussez les deux roues de façon identique vers l'avant.

Pour reculer, poussez les deux roues de façon identique vers l'arrière.

Pour freiner le fauteuil roulant, refermez les mains sur les mains courantes et serrez-les de plus en plus fort.

Pour tourner, freinez la roue du côté vers lequel vous souhaitez vous diriger.

Pour effectuer une rotation complète: poussez une roue vers l'avant et simultanément l'autre vers l'arrière.

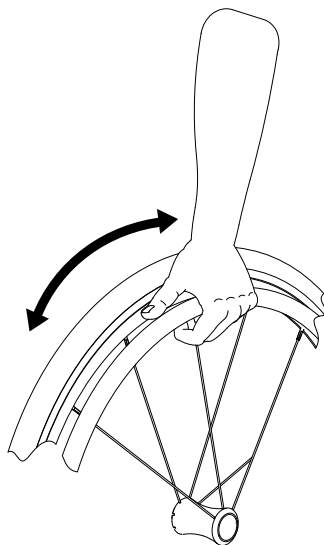

III.10



AVERTISSEMENT

Les mains courantes peuvent s'échauffer en cas de freinage prolongé.



AVERTISSEMENT

Risque de pincement : entre le pneu et le protège-vêtements/la partie latérale.



(1)



(2)

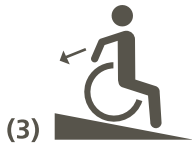

(3)



(4)

Ill. 11

4.7 Rouler sur terrain en pente et non plat

En circulant sur des rampes, des pentes et des descentes ainsi que sur des bords de trottoirs, les nids-de-poule et les sols irréguliers peuvent faire basculer le fauteuil roulant.

Si une marche ou une montée doit être franchie par l'avant, le corps doit être incliné vers l'avant. (1 & 2, Ill. 11)

Lors du franchissement de pentes ou de marches en reculant, penchez le haut de votre corps en arrière. (3 & 4, Ill. 11)



AVERTISSEMENT

Les pentes et descentes doivent toujours être franchies en ligne droite. Ne traversez pas les pentes et les descentes, le fauteuil risquerait de basculer.



AVERTISSEMENT

Si vous freinez le fauteuil roulant pendant une période prolongée à l'aide des mains courantes, par exemple en descendant une pente, une grande chaleur de frottement se produit au niveau des mains courantes. Portez des gants appropriés.

4.8 Chargement du fauteuil roulant

Les charges supplémentaires (sacs à dos ou objets semblables) peuvent, dans une limite de 5 kg, être accrochées aux poignées de poussée, tant que le poids maximal d'utilisateur n'est pas dépassé.



AVERTISSEMENT

L'ajout de charges augmente le risque de basculement vers l'arrière. Par conséquent, nous vous conseillons d'utiliser des roulettes anti-bascule.

4.9 Freins de stationnement

Chaque fauteuil roulant possède un frein de stationnement de chaque côté afin de pouvoir stationner le fauteuil roulant en toute sécurité.

1. Poussez le levier de frein vers l'avant afin que le frein bloque la roue (1, Ill. 12).
2. Poussez le levier de frein vers l'avant jusqu'à ce qu'il s'enclenche de manière perceptible (2, Ill. 13)

Pour desserrer le frein de stationnement: Tirez le levier de frein vers l'arrière.



AVERTISSEMENT

N'utilisez pas les freins de stationnement pour ralentir le fauteuil roulant en déplacement, les roues pourraient se bloquer. Le blocage immédiat des roues peut vous empêcher de contrôler le sens de la marche.



AVERTISSEMENT

Pendant le trajet, freinez toujours le fauteuil roulant uniquement avec les mains sur les roues de préhension et non avec les freins d'arrêt. Les freins d'immobilisation ne sont prévus que pour le stationnement.

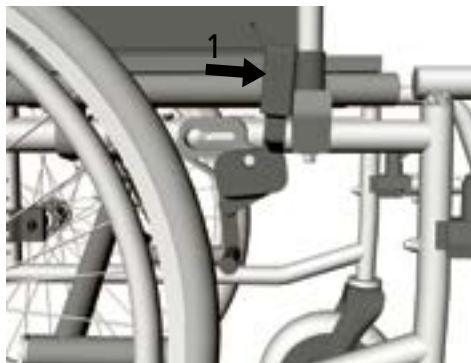

III.12

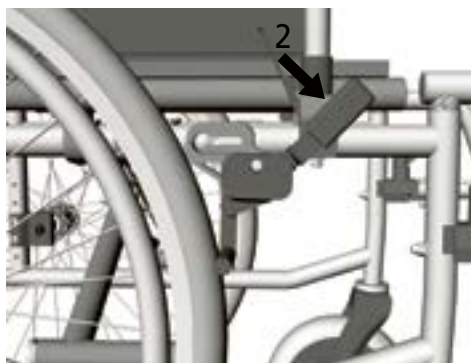

III.13



REMARQUE

Utilisez les deux freins de stationnement lorsque vous garez le fauteuil roulant afin que la puissance de freinage soit répartie de façon égale sur les deux roues arrière.

4.10 Freins à tambour pour l'accompagnateur (en option)



Ill.14



AVERTISSEMENT

Pour les modèles sans freins à tambour, la personne accompagnatrice doit être physiquement capable de ralentir le fauteuil roulant avec sa propre force.

Le fauteuil roulant peut être équipé de freins à tambour pour une personne accompagnatrice. Les freins à tambour permettent de ralentir le fauteuil roulant de manière contrôlée. En outre, les freins à tambour peuvent également être utilisés comme freins de stationnement.

Ralentir le fauteuil roulant:

Tirez les deux leviers de frein de manière simultanée (1, Ill. 14).

Stationner le fauteuil roulant

1. Tirez les deux leviers de frein (1, Ill. 14).
 2. Poussez les cliquets de blocage à votre opposé, jusqu'à ce qu'ils s'enclenchent (2, Ill. 14)
- Le frein à tambour est maintenant serré.



REMARQUE

Lorsque les freins à tambour sont enclenchés, le fauteuil roulant ne doit plus pouvoir être déplacé.

Désserrer le frein de stationnement: Tirez légèrement sur le levier de frein. Le verrouillage sera desserré.

4.11 Démonter / remonter les roues arrières

Lors du transport du fauteuil roulant et pour effectuer certains réglages, il peut être utile de retirer les roues motrices du fauteuil roulant.

Démontage:

1. Appuyer avec le pouce sur le bouton à l'extrémité de l'axe de roue (1, Ill. 15).
2. Saisissez les rayons avec les quatre doigts.
3. Retirez ensuite la roue arrière avec l'axe de roue de son logement (2, Ill. 15).

Montage:

1. Appuyez avec le pouce sur le bouton de verrouillage de l'axe de roue.
2. Positionnez la roue arrière et enclenchez ensuite l'axe de roue dans son logement.
3. Vérifiez que l'axe de roue est correctement enclenché.

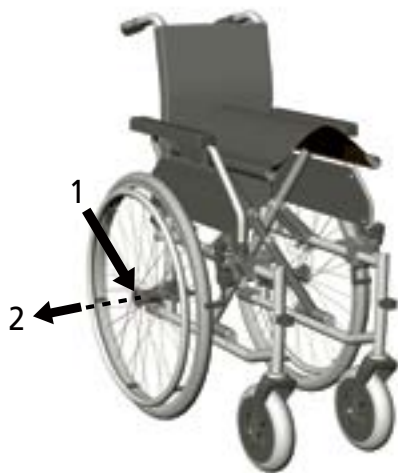

Ill. 15



REMARQUE

Maintenez le bouton de verrouillage enfoncé pendant le montage des roues afin d'insérer l'axe des roues plus facilement. _____



AVERTISSEMENT

Veillez toujours à ce que le système de verrouillage soit correctement enclenché après le montage des roues. _____

4.12 Transport

Transport du fauteuil roulant sans utilisateur

Pour transporter le fauteuil dans une voiture, dans l' avion ou dans le train, ou simplement pour gagner de la place, le fauteuil roulant peut être plié sans outils, et ainsi réduit à une dimension compacte. Il prend ainsi très peu de place et peut se ranger facilement. Veuillez-vous assurer au préalable auprès de la compagnie aérienne / ferroviaire que les dimensions pliées sont conformes aux conditions de transport.

TOMTAR MR-S plié l / L / H en cm = 310 / 945 / 800

TOMTAR MR-LG plié l / L / H en cm = 310 / 945 / 800

Lors du transport sans utilisateur, veillez aux points suivants:

1. Repliez le fauteuil roulant pour le transport. (Chapitre 3.1)
2. Tenez le fauteuil roulant plié à l'avant du cadre latéral et aux poignées de poussée.
3. Les composants pouvant être facilement retirés du fauteuil roulant doivent être retirés et rangés. (p. ex. repose-pieds, accessoires)
4. Le fauteuil roulant non occupé doit être correctement attaché.
5. Le fauteuil roulant ne doit pas être chargé au cours du transport.
6. Le fauteuil roulant peut être transporté à la verticale avec et sans roues arrières. (Chapitre 4.11 - Démontez /remontez les roues arrières)
7. Si le fauteuil est posé sur le côté, les roues arrières doivent rester fixées.
8. Lors du transport du fauteuil roulant avec des roues arrières, les freins de stationnement doivent être enclenchés.



REMARQUE

Pour le montage du fauteuil roulant, suivez les instructions du chapitre «03 Préparer le fauteuil roulant».

Fauteuil roulant comme siège de voiture

Les fauteuils roulant ne sont pas conçus comme étant des sièges de voiture et ne peuvent pas fournir la même sécurité qu'un siège de voiture classique, peu importe la qualité de fixation du fauteuil roulant dans le véhicule en question. Par conséquent, DIETZ recommande, dans la mesure du possible, de placer l'utilisateur du fauteuil dans un siège de voiture classique.

Le fauteuil roulant TOMTAR MR-S / MR-LG correspond à la norme ISO 7176-19 et est par conséquent adapté en tant que siège de voiture pour le transport de personnes. En tant que tel, il porte l'immatriculation correspondant à la norme ISO 7176-19.

La vérification a été effectuée avec un Dummy H3 50 % (78 kg) et un appuie-tête.

Les voitures transportant un utilisateur de fauteuil dans son fauteuil roulant doivent être équipées d'un emplacement à fauteuil selon la législation allemande sur les licences routières (StVZO). Chaque emplacement pour fauteuil doit être équipé d'un système de retenue du fauteuil roulant et d'un système de retenue de l'utilisateur du fauteuil. Le propriétaire et le conducteur doivent mettre en place les systèmes de retenue du véhicule qui correspondent à la norme ISO 10542 et garantissent une utilisation conforme.



AVERTISSEMENT

Le non-respect de ces indications implique un risque de blessure et un danger de mort ! _____



ISO 7176-19
Initiales du test d'accident



III.16



AVERTISSEMENT

Demandez systématiquement au transporteur si le véhicule est conçu, assuré et équipé pour le transport d'une personne en fauteuil roulant. _

Fixation du fauteuil roulant et du système de retenue

Pour sécuriser le TOMTAR MR-S/ MR-LG sans points de transmission, il faut utiliser exclusivement un système de retenue de fauteuil roulant à quatre points certifié selon la norme ISO 10542 avec des sangles, conçu pour le poids total du fauteuil roulant.

Les 4 points de fixation de la sangle du fauteuil roulant sont marqués d'une croix (voir représentation exemplaire (A) et (B)). Les 4 points de fixation doivent être utilisés car le fauteuil roulant doit impérativement être positionné dans le sens de la marche selon ISO 10542 (WTORS). Le fauteuil roulant ne doit en aucun cas être attaché à l'aide d'autres points (p. ex. support anti-bascule, accoudoirs). Aucune modification ne peut être effectuée sur les points de fixation pour le transport du fauteuil roulant sans l'autorisation de DIETZ.

Le système de retenue du fauteuil roulant doit être mis en place selon la notice de montage du fabricant du véhicule.

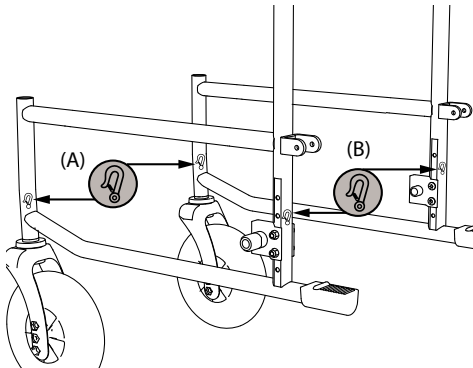

(A) Points de fixation à l'avant du fauteuil roulant
(B) Points de fixations à l'arrière du fauteuil roulant

III.17



AVERTISSEMENT

Le TOMTAR MR-S/ MR-LG est testé selon les normes ISO 7176-19 / ISO 10542 dans le sens de la marche. Pour des raisons de sécurité, il ne doit pas être installé / fixé à l'opposé ou latéralement du sens de la marche.

Système de retenue de l'utilisateur du fauteuil roulant

Il faut tout d'abord fixer le système de retenue du fauteuil roulant. Puis, l'utilisateur du fauteuil roulant est sécurisé par un système de retenue approprié conformément à la norme ISO 10542. Pour cela, il faut veiller aux points suivants:

- ▼ La ceinture diagonale et la ceinture abdominale doivent être attachées. Pour cela, elles doivent être fermement fixées, tout en restant confortables pour l'utilisateur et en aucun cas tordues.
- ▼ L'utilisation d'un appuie-tête adapté au transport est vivement recommandé.
- ▼ La partie supérieure de la ceinture dés- curité doit être placée sur le tronc et pas- ser sur les épaules/la clavicule et la cein- ture abdominale doit passer sur le corps dans un angle de 30° à max. 75°, mais en au- cun cas supérieur à 75° (Ill. 18, C)
- ▼ Les ceintures de sécurité ne doivent pas passer au-dessus de pièces du fauteuil roulant telles que les accoudoirs ou les roues, et être ainsi éloignées du corps. (Ill. 19, D)
- ▼ Seuls les produits certifiés selon les normes ISO 7176-19 / ISO 10542 ou DIN 75078 et indiqués comme tel par le fabricant peuvent être utilisés en tant que système de retenue.



AVERTISSEMENT

Pour le transport en véhicule en toute sécurité d'un utilisateur assis dans le fauteuil roulant, la géométrie des points de fixation (ou du système de fixation) doit être réglée aussi précisément que le sanglage de l'utilisateur. Autrement, tout accident implique un danger de mort. _____

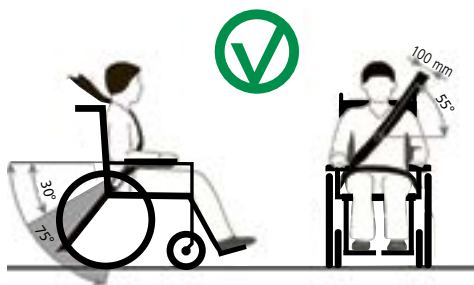

(C) Montage correct de la ceinture de sécurité

Ill.18

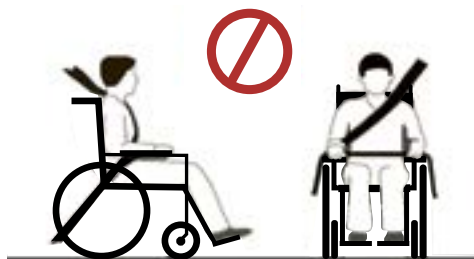

(D) Montage erroné de la ceinture de sécurité

Ill.19



WARNING

Un appuie-tête thérapeutique présent sur le fauteuil roulant sert à soutenir la position de la tête pendant le fonctionnement normal et ne peut pas remplacer un appuie-tête adapté aux véhicules.

- ▼ Les freins de stationnement du fauteuil roulant doivent être enclenchés pendant le trajet.
- ▼ Les accessoires tels que les tables thérapeutiques ou les béquilles pouvant facilement glisser du fauteuil roulant doivent être retirés avant le trajet. Conservez ceux-ci dans un lieu sûr et approprié.
- ▼ Les repose-jambes inclinables ne doivent pas être en position haute lorsque l'utilisateur est transporté en position assise dans le fauteuil roulant et que le fauteuil est sécurisé à l'aide d'un système de retenue et d'une ceinture de sécurité.
- ▼ Les dossiers réglables doivent être en position droite.
- ▼ La sécurité de l'utilisateur au cours du transport dépend du soin apporté à la fixation du système de retenue. La personne effectuant la fixation doit avoir connaissance de la manipulation du système ou avoir été formée.

Si un fauteuil roulant a été impliqué dans un accident, il doit être examiné par un employé de DIETZ avant d'être à nouveau utilisé.

INFORMATIONS IMPORTANTES CONCERNANT LES RÉGLAGES

Pour les réglages décrits ci-après, certains accessoires seront nécessaires. Il est impératif d'utiliser exclusivement des accessoires originaux de DIETZ. Dans le cas contraire, la conformité et la sécurité du produit ne sont plus garanties.

Lors du premier réglage pour un nouvel utilisateur, toutes les modifications du fauteuil roulant doivent être effectuées par un personnel qualifié afin qu'une position appropriée et que la sécurité soient garanties.

Outils

Le TOMTAR MR-S / MR-LG implique l'utilisation des outils standards suivants:

Clé hexagonale de taille 4, 5 & 6

Clé plate SW 10

Tournevis cruciforme (taille 2)



AVERTISSEMENT

Les réglages compliqués pouvant conduire à un accident en cas de mauvaise réalisation doivent être exclusivement effectués par un personnel qualifié et comportent le marquage approprié. « Doit être effectué par du personnel qualifié » Cela concerne avant tout le réglage des freins et tout réglage ayant une influence sur la stabilité du fauteuil roulant.

5.1 Longueur de jambes

1. Dévissez le vissage se trouvant sous le repose-jambes (1, Ill. 20) avec une rotation.
2. Saisissez le repose-pied et poussez-la vers le bas ou tirez-la vers le haut, jusqu'à ce que la position souhaitée soit atteinte (2, Ill. 20). Toutefois, ne dépassez pas les marquages max./min.
3. Serrez à nouveau le vissage (1, Ill. 20).
4. Vérifiez que la longueur de jambe est correctement réglée. Lorsque les pieds reposent sur les repose-pieds, les cuisses doivent être à la même hauteur.



Ill.20

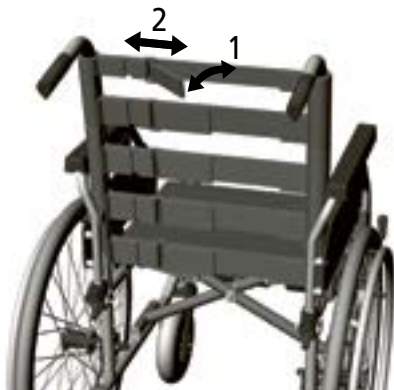

III.21

5.2 Dossier réglable (uniquement TOMTAR MR-LG)

TOMTAR MR-LG est équipé de série d'un dossier ajustable à velcro, qui se règle selon vos préférences. (III. 21)

Ouvrir pour cela la bande de velcro de la languette du dossier sous le coussin d'assise et la rabattre la toile de couverture du dossier vers l'avant. Desserrer à présent la bande velcro des sangles (1). Vous pouvez alors fixer à l'aide du velcro (1) les sangles à la position souhaitée (2). L'attache de la bande velcro doit se chevaucher d'au moins 100 mm. Débuter par la sangle du bas pour faire le réglage. Pour finir, replacer la languette du dossier vers l'arrière et fixer à l'aide de la fermeture velcro.

5.3 Accoudoirs

Les accoudoirs peuvent être réglés dans la longueur et dans la hauteur. (III. 22)

1. Desserrer les deux vis cruciformes qui maintiennent l'accoudoir sur la partie latérale. (1)
2. Réglage de la longueur (100 mm): faites glisser l'accoudoir vers l'arrière ou vers l'avant à l'aide des inserts filetés prévus à cet effet (réglable en pas de 25 mm). (2).
3. Réglage de la hauteur (30 mm): retirez l'accoudoir et insérez un ou deux adaptateurs de hauteur (15 mm) entre le tube de la partie latérale et l'accoudoir (3).
4. Fixez l'accoudoir à l'aide des deux vis cruciformes.

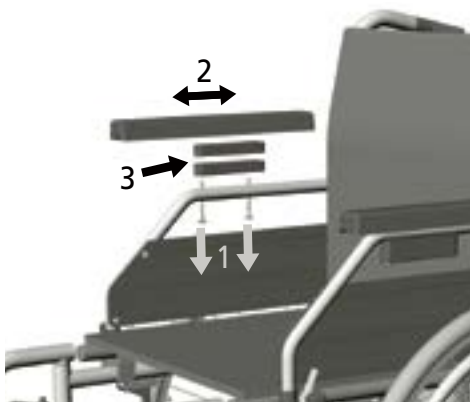

III.22

5.4 Réglage des poignées de poussée (uniquement sur TOMTAR MR-LG)

TOMTAR MR-LG, la hauteur des poignées de poussée peut être adaptée à la taille de l'accompagnateur.

1. Desserrez pour cela les vis du levier de blocage, à l'arrière du dossier. (1, Ill. 23)
2. Vous pouvez alors déplacer les tubes des poignées de poussée vers le haut dans la position souhaitée. (2, Ill. 23)

Trois trous sont disponibles pour fixer les vis du levier de blocage. Assurez-vous que les vis du levier de blocage sont bien serrées.



Ill.23

5.5 Profondeur d'assise

Le fauteuil roulant est livré avec la profondeur d'assise maximale de 440 mm. Pour réduire la profondeur d'assise, retirez dans un premier temps les repose-pieds (voir chapitre 4.5). Ouvrez ensuite les bandes velcro à droite et à gauche sous le coussin d'assise (1, Ill. 24).

Fixez à présent les bandes velcro sous le prolongement du coussin d'assise, de sorte qu'elles ne soient plus enroulées autour du cadre du fauteuil (2, Ill. 25). Glissez pour finir la partie mobile sous l'assise et refixer les bandes (3, Ill. 25). Pour agrandir la profondeur d'assise, effectuez la manœuvre inverse.



Ill.24

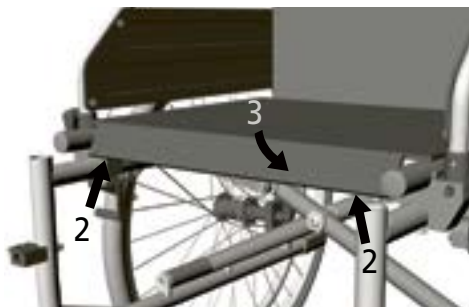

Ill.25

5.6 Réglage de la hauteur d'assise



III.26

Doit être effectué par du personnel qualifié:

Le fauteuil roulant est livré avec une hauteur d'assise de 510 mm. Des réglages de la hauteur d'assise allant de 485 mm à 460 mm sont possibles à l'aide des trous présents dans la fourche et dans le cadre.

Outil: Clé hexagonale de taille 6 et clé plate SW 10

Trous à utiliser dans la fourche de la roue (1, Ill. 26):

- Hauteur d'assise 51 > trou inférieur de la fourche de la roue
- Hauteur d'assise 48,5 > trou central de la fourche
- Hauteur d'assise 46 > trou supérieur de la fourche de la roue

Le cadre du fauteuil roulant comporte cinq trous servant au réglage de la hauteur d'assise à l'aide de l'adaptateur de roue arrière (2, Ill. 27). Trous à utiliser:

- Hauteur d'assise 51 > 2e + 3e trou à partir du bas
- Hauteur d'assise 48,5 > 3e + 4e trou à partir du bas
- Hauteur d'assise 46 > 4e + 5e trou à partir du bas

Dévissez pour cela les vis de fixation de l'adaptateur de roue arrière (2, Ill. 27) et réglez à la hauteur souhaitée. Resserrer ensuite les vis.



III.27



AVERTISSEMENT

Veillez-vous assurer que toutes les vis ont bien été resserrées après le réglage. _____



AVERTISSEMENT

En cas de modification de la hauteur d'assise, il est nécessaire de réaliser un nouveau réglage des freins de stationnement (voir chapitre 5.7). _____

5.7 Freins de stationnement

Doit être effectué par du personnel qualifié: La distance entre les tourillons de frein et le flanc des pneus doit être de 3 à 5 mm au point le plus étroit lorsque le mécanisme de frein est complètement ouvert (1, Ill. 28).

Outil: Clé hexagonale de taille 4 et clé plate SW10. Pour régler / corriger cette distance, desserrez la vis (2, Ill. 28). Amenez ensuite les freins dans la bonne position. Resserrez ensuite la vis et vérifiez le bon fonctionnement du frein. Le fauteuil roulant ne doit pas pouvoir rouler lorsque les freins sont activés.

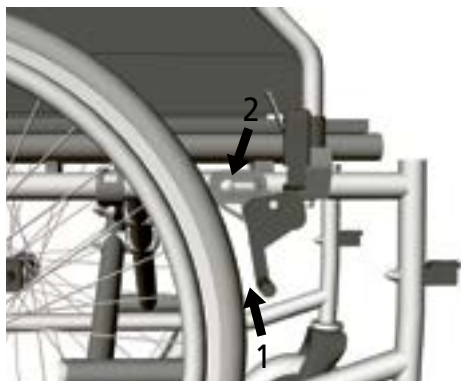

Ill.28

5.8 Freins à tambour (en option)

Doit être effectué par du personnel qualifié: Pour obtenir un freinage optimal, il est nécessaire d'ajuster la force de freinage sur la vis de réglage (1) au niveau du câble du frein. (Ill. 29)

Outil: Clé plate SW 10

Le freinage augmente en ressortant la vis (1). Desserrez le contre-écrou et dévissez la vis de réglage jusqu'à ce que vous entendiez un bruit de grincement lorsque la roue tourne. Vissez alors la vis de réglage jusqu'à ce que le bruit de grincement cesse. Lorsque le réglage est terminé, fixez la vis de réglage en resserrant le contre-écrou.



Ill.29



AVERTISSEMENT

Veillez à effectuer des réglages identiques sur les deux roues. _____

5.9 Réglage de l'empattement (en option)

Doit être effectué par du personnel qualifié:
Décaler les roues motrices vers l'arrière entraîne un allongement de l'empattement, ce qui contribue à une plus grande stabilité du fauteuil roulant.

Outil: Clé hexagonale de taille 4 et clé plate SW10.

L'augmentation de l'empattement nécessite de démonter le frein de stationnement afin de garantir l'écart correct de 3-5 mm au point le plus étroit, entre les tourillons de frein et le flanc du pneu.

Retirez dans un premier temps les roues motrices (voir chapitre 4.12) et sécurisez le fauteuil pour qu'il ne bascule pas. Desserrer à présent les deux vis de l'adaptateur (1, Ill. 30) et les retirer entièrement. Faites ensuite pivoter l'adaptateur de 180° à la verticale (2, Ill.s 30,31) et fixez-le. Assurez-vous de bien resserrer les vis.

Sur les modèles avec frein à tambour, il est nécessaire de détacher le câble de frein avant de démonter l'adaptateur. L'adaptateur avec le frein à tambour doit ensuite être pivoté de 180° à la verticale. Après le montage, le câble de frein doit être déplacé en conséquence et fixé.

Afin de démonter les freins de stationnement, commencez par démonter les freins de stationnement. Puis, permutez horizontalement à 180° le support de fixation du frein de stationnement d'un côté à l'autre. (1, Ill. 32)

Le support de fixation (2, Ill. 33) est maintenant orienté vers l'arrière (180° horizontal). Montez les freins de stationnement sur le fauteuil roulant.

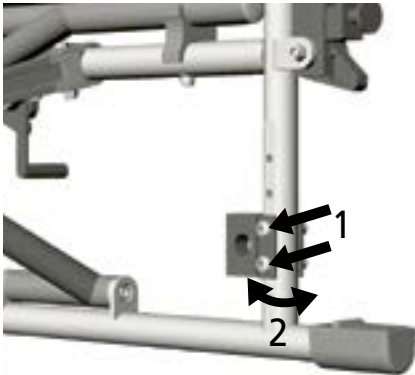

Ill.30

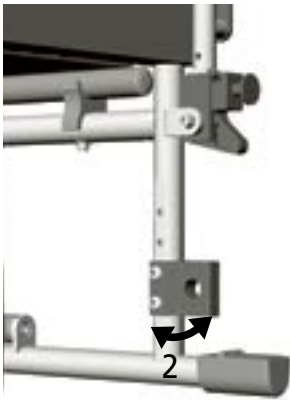

Ill.31



AVERTISSEMENT

Après une modification de l'empattement, il est nécessaire de réaliser un nouveau réglage de tous les freins (voir chapitre 5.7 et 5.8)._____

Enfin, vérifiez que les freins de stationnements sont réglés correctement (voir chapitre « freins de stationnement »)

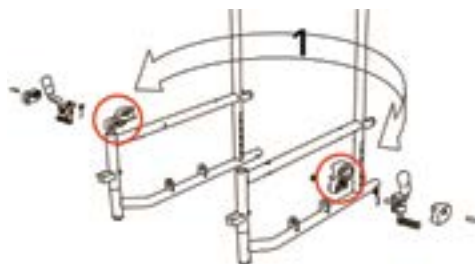

III.32

5.10 Roulettes anti-bascule (en option)

Doit être effectué par du personnel qualifié:

(Ill. 34) Outil: Clé plate SW 10

Les roulettes anti-bascule amovibles peuvent être installées à l'arrière du tube du cadre inférieur (1) lorsque les sécurités anti-basculement en caoutchouc sont retirées. Les roulettes s'insèrent dans le tube métallique et se fixent par une vis (2).

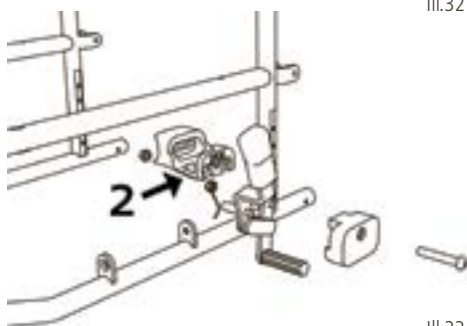

III.33

La hauteur des roues se règle en fonction du fauteuil roulant, les supports anti-bascule peuvent être placés plus en hauteur. Ceci est particulièrement utile lorsque le fauteuil roulant est poussé par un accompagnateur et qu'il souhaite franchir des obstacles. Pour ce faire, tirez les disques argentés vers vous (3), déplacez le tube vers le haut ou vers le bas le long du support (4).

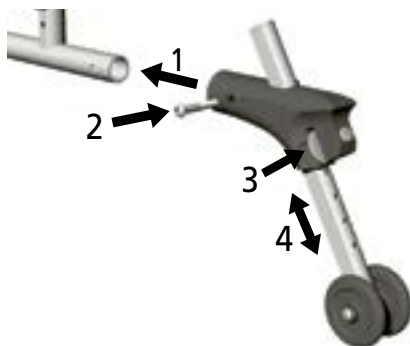

III.34

5.11 Palettes repose-pieds inclinables

Outil: Clé hexagonale de taille 5

Pour en modifier l'inclinaison, dévissez dans un premier temps la vis hexagonale (1, Ill. 35) et tirez la palette légèrement vers l'intérieur jusqu'à ce qu'elle soit débloquée. Réglez l'angle désiré (2, Ill. 35) et resserrez la vis.

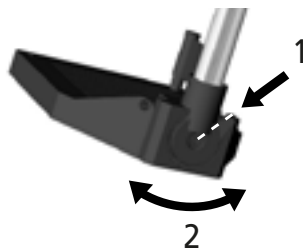

III.35

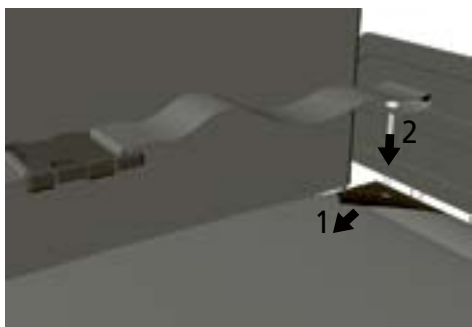

III.36

5.12 Ceinture de sécurité (en option)

Doit être effectué par du personnel qualifié: Une ceinture de sécurité peut être installée en option. Elle sécurise et stabilise la personne assise dans le fauteuil roulant. Elle empêche la personne de basculer en avant hors du fauteuil.

Outil: Tournevis cruciforme

La ceinture de sécurité s'installe sur le vissage le plus en arrière du coussin d'assise. Desserrez pour cela les bandes de velcro sur le côté de la toile d'assise (1, Ill. 36). Desserrez à présent le vissage à l'arrière de la toile d'assise. Positionnez l'extrémité de la ceinture de sécurité de sorte que l'œillet et le trou de la toile d'assise soient alignés. Vissez alors la toile d'assise avec la ceinture de sécurité (2, Ill. 36) à l'aide des vis jointes à la ceinture de sécurité. Assurez-vous que le vissage est bien serré.

5.13 Partie latérale réglable en hauteur (option)

Pour échanger la partie latérale, effectuez la procédure pour les parties latérales décrite dans le chapitre «Retirer les parties latérales» et «Basculer les parties latérales».



III.37

La hauteur des accoudoirs se règle via le bouton-poussoir extérieur (1, Ill. 37) qui permet de régler la hauteur lorsque vous restez appuyé dessus. Il existe 8 réglages de hauteur d'accoudoir en pas de 10 mm, allant de 230 mm à 300 mm de hauteur par rapport à la surface d'assise. La longueur des accoudoirs est de 305 mm, mesurée à partir du cadre arrière.

5.14 Support amputation (en option)

1. Retirez le repose-pieds (Section 4.5).
2. Saisissez le support amputation par le coussinet et introduisez-le par le haut, dans le tube du cadre (1, Ill. 38).

Réglage de l'angle:

1. Desserrez le levier de blocage en tournant dans le sens contraire des aiguilles d'une montre (2, Ill. 38).
2. Placez le support amputation dans la position souhaitée.
3. Serrez le levier de blocage en tournant dans le sens des aiguilles d'une montre.

Réglage de la hauteur:

1. Desserrer les deux vis hexagonales internes (3, Ill. 38).
2. Saisissez le support amputation par le coussinet et poussez-le vers le bas ou tirez-le vers le haut, jusqu'à ce que la position souhaitée soit atteinte. Resserrez ensuite les vis.

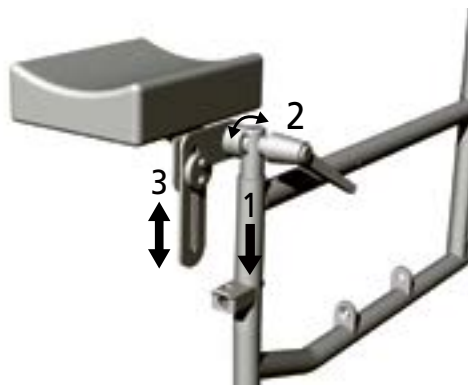

Ill.38

5.14 Prolongement du levier de frein (en option)

Doit être effectué par du personnel qualifié: Le prolongement du levier de frein permet de répartir plus facilement la puissance du freinage sur les freins. (Ill. 39)

1. Tirez la poignée de frein standard vers le haut (1). Le trou de montage pour le prolongement du levier de frein sera visible.
2. Fixez le prolongement du levier de freinage sur les trous de montage restés libres à l'aide d'un tournevis cruciforme et d'une clé plate de taille 10.

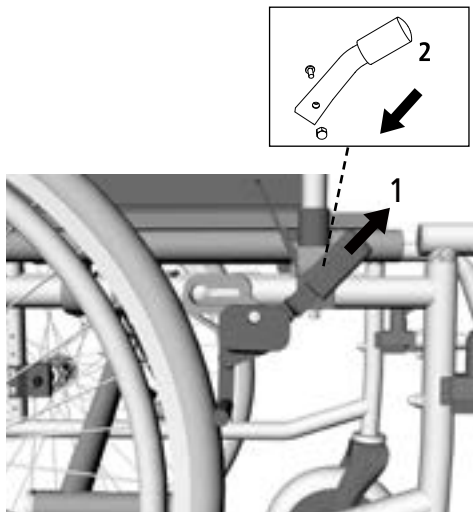

Ill.39

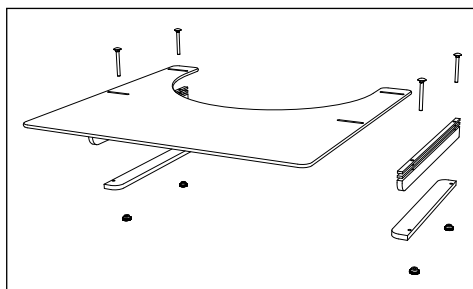

III.40



AVVERTENZA

Risque de contusion : Il y a risque de contusion sur les pièces mobiles (p.ex. rembourrage mollet et levier de basculement)

Risque de blessures : Ne vous mettez pas debout sur les plaques repose-pied et ne portez pas le fauteuil roulant en le tenant par les repose-jambes. Ils ne sont pas conçus pour supporter le poids total d'une personne.

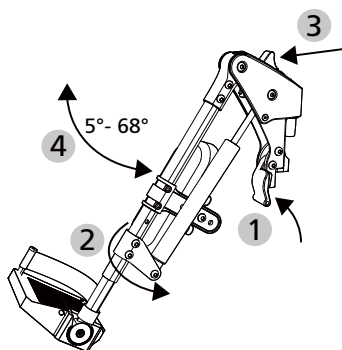

III.41

5.16 Table thérapeutique (en option)

Le montage d'une table thérapeutique s'effectue via un jeu de rails. Pour plus d'informations veuillez vous référer aux consignes de montage livrées avec celle-ci.

5.17 Repose-jambes à angle ajustable (en option)

Il faut mettre en place le rembourrage mollet avant la première utilisation. Utilisez à cette fin la vis à six pans creux de 5 mm et son écrou fournis et montez ce rembourrage sur le troisième trou de position du support du rembourrage mollet (voir 5, fig. 3 et fig. 44).

Pour mettre en place le repose-jambe sur le fauteuil roulant, procédez comme un repose-jambe standard (voir Notice d'utilisation du fauteuil roulant).

Pour faire basculer le repose-jambe, actionnez le levier de verrouillage vers l'avant, tout en faisant basculer latéralement le repose-jambe (1 & 2, fig. 41).

Réglage de l'angle du repose-jambe de 5 à 68°

1. Poussez le levier de déblocage du vérin pneumatique vers l'avant (3 & 4, fig. 41). Ceci a pour effet de réduire l'angle du genou de 68° à 5° tant que le levier de déblocage est maintenu.

2. Pour arrêter un certain angle d'inclinaison, relâchez le levier de déblocage du vérin pneumatique à la position souhaitée.
3. Les traits en relief servent d'orientation pour l'angle d'inclinaison arrêté (fig. 42).
4. Pour agrandir l'angle de genou, poussez le levier de déblocage vers l'avant et poussez simultanément le repose-jambe vers le bas (3 & 4, fig. 41).

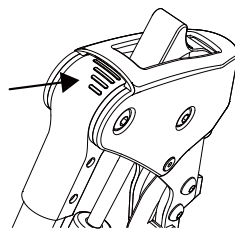

III.42

Réglage de la longueur segment jambier :

1. Pour le réglage en longueur, desserrez la vis à six pans creux de 4 mm (A, fig. 43) de quelques tours (1, fig. 43) et ne la déposez pas.
2. Ensuite, tirez/poussez la plaque repose-pied à la longueur souhaitée (2, fig. 43). Respectez la distance minimum de 40 mm entre la plaque repose-pied et le sol. L'échelle figurant sur le tube vous indique les longueurs d'extension minimum et maximum.

Resserrez fermement la vis (A, fig. 43) pour arrêter à la longueur souhaitée. Tenez compte du fait que la vis prend appui sur le coulisseau de montage intérieur.

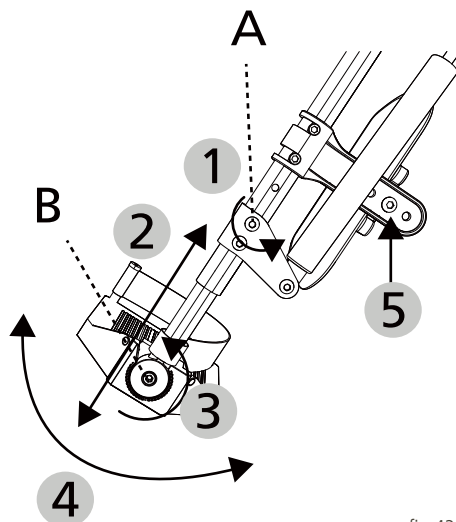
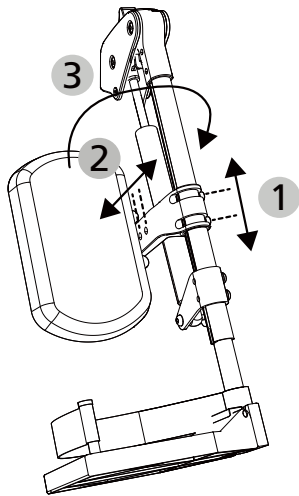

fig.43

Réglage de l'angle de la plaque repose-pied :

1. Desserrez la vis à six pans creux de 5 mm (B & 3, fig. 43).
2. Dégagez la plaque repose-pied en la tournant vers l'intérieur.



III.44

3. Ramenez la plaque repose-pied à l'angle souhaité (4, fig. 43).
4. Pour finir, fixez la plaque repose-pied en resserrant la vis à six pans creux B.

Positionnement du rembourrage mollet :

1. Pour le réglage en hauteur, desserrez les 2 vis à six pans creux de 5 mm situées sur le support. Après le réglage, s'effectuant par pas de 30 mm (1, fig. 44), resserrez les vis dans le gabarit de trous.
2. Pour le réglage en profondeur, desserrez la vis à six pans creux de 5 mm. Après le réglage qui se réalise par pas de 20 mm (2, fig. 44), resserrez la vis dans le gabarit de trou.



REMARQUE

On peut faire basculer vers l'extérieur le rembourrage mollet avec son support pour soulager le mollet et conférer plus d'espace à la jambe (3, fig. 44).



AVERTISSEMENT

La sécurité du produit ne peut pas être garantie en cas d'utilisation d'autres produits ou d'accessoires non commercialisés par DIETZ. Si des accessoires ou des produits doivent être montés sur le fauteuil roulant, il est important de respecter les consignes de sécurité figurant dans leur notice d'utilisation.

5.18 Accessoires et tout autre produit de fournisseur tiers

De manière générale, DIETZ ne garantit ses produits que si des pièces ou accessoires d'origine DIETZ sont utilisés et si leur montage ou remplacement est prévu dans la notice d'utilisation pour l'usage qui en est prévu.

DIETZ ne saurait être tenu pour responsable de manquements à la sécurité de ses fauteuils roulants en cas d'utilisation ou de montage de produits ou accessoires non conformes et non validés par DIETZ. Selon l'annexe II du MDR 2017/745, le fait d'utiliser ou monter des produits ou accessoires n'étant pas d'origine contrôlée par DIETZ est un motif d'expiration immédiate de la garantie de conformité.

DIMENSIONS DU FAUTEUIL ROULANT

Les données de mesures se réfèrent aux configurations standards de fauteuils roulants chez DIETZ et peuvent varier selon le type de fauteuil et sa configuration.

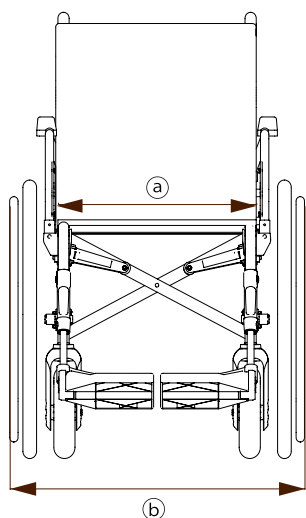

REMARQUE

Les dimensions mesurées sur les pièces en textile (par ex. hauteur du dossier) doivent être considérées avec une tolérance de +/- 10 mm. _____

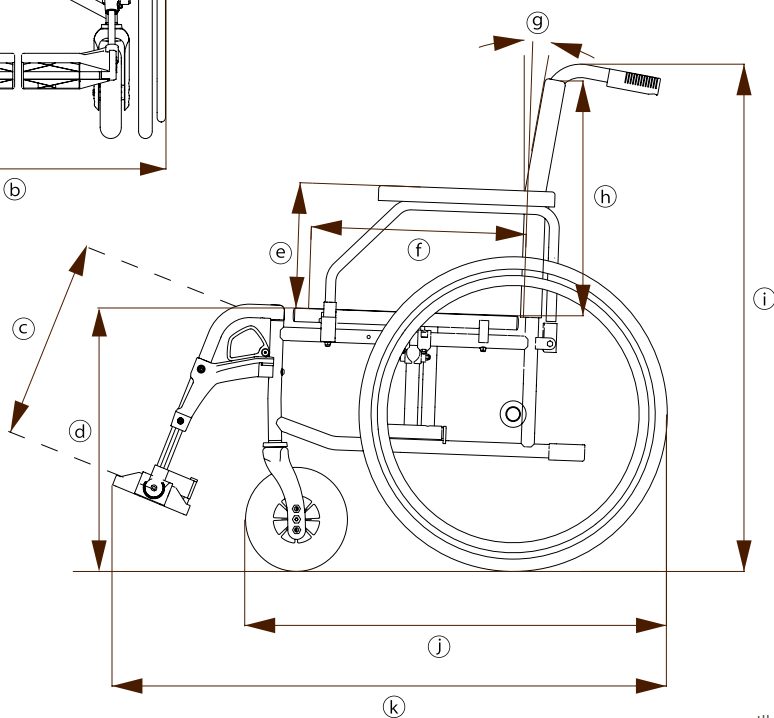

III.45

Spécifications			TOMTAR MR-S		TOMTAR MR-LG	
			Min.	Max.	Min.	Max.
k	Longueur totale avec repose-pieds	mm	1 052	1 108	1 052	1 108
j	Longueur totale sans repose-pieds	mm	800		800	
b	Largeur totale ¹	mm	590 / 620 / 650 / 680 / 710		590 / 620 / 650 / 680 / 710	
i	Hauteur totale	mm	945		945	1 030
j	Longueur plié	mm	800		800	
	Largeur plié	mm	310		310	
i	Hauteur plié	mm	945		945	1 030
	Poids total	kg	18,1	20,3	15,2	16,5
	Poids total avec frein à tambour	kg	19,2	20,5	16,2	17,1
	Poids des pièces les plus lourdes ²	kg	10,8	12,0	8,2	9,5
	Stabilité statique en descente ³	°	16		16	
	Stabilité statique en montée ³	°	17		17	
	Stabilité statique des côtés ³	°	15		15	
	Angle d'assise °	°	2		2	
f	Profondeur d'assise effective (réglable)	mm	400 (450)		400 (450)	
a	Largeur d'assise effective	mm	395-515		395-515	
d	Hauteur d'assise (bord avant) ⁴	mm	460 / 485 / 510		460 / 485 / 510	
g	Angle du dossier	°	2		2	
h	Hauteur du dossier	mm	430		390-480	
c	Hauteur entre les palettes repose-pieds et la surface d'assise	mm	362	512	362	512
	Angle entre les repose-pieds et la surface d'assise	°	110		110	
e	Hauteur des accoudoirs (réglable)	mm	220 (235 / 250)		220 (235 / 250)	
	Longueur des accoudoirs depuis le cadre arrière	mm	280	380	280	380
	Diamètre des mains courantes	mm	525		525	
	Position horizontale essieux	mm	-30	30	-30	30
	Zone de direction min.:	mm	1 270	1 290	1 292	1 312
	Poids maximal de l'utilisateur ⁵	kg	130		130	

¹ La largeur totale de 710 mm dépasse les dimensions recommandées par la norme DIN EN 12183, qui sont de 700 mm.

² Poids du fauteuil roulant hors pièces détachables (ici sans roues motrices, sans parties latérales, sans repose-pieds)

³ La stabilité statique indique la sécurité au basculement dans les pentes et les montées.

⁴ La hauteur d'assise est mesurée conformément à la norme ISO 7176-7, au milieu du bord avant de la toile d'assise textile.

⁵ Poids maximal autorisé de l'utilisateur avec chargement / Le poids du chargement fait baisser le poids maximal autorisé de l'utilisateur.

Spécifications		TOMTAR MR-S		TOMTAR MR-LG	
		Min.	Max.	Min.	Max.
Numéro de dispositif médical		18.50.02.0129		18.50.02.2131	
Couleur du cadre du fauteuil roulant		Gris manganèse métallisé		Gris manganèse métallisé	
Surface d'assise	mm	390 / 420 / 450 / 480 / 510		390 / 420 / 450 / 480 / 510	
Accoudoirs (L x l)	mm	340 x 45		340 x 45	
Hauteur des poignées de poussée ⁵	mm	920-940		920-1 025	
Roues arrières (Ø extérieur x B)	"	24 x 1 3/8		24 x 1 3/8	
Roues avants (Ø extérieur x B)	"	7 x 2		7 x 2	
Inclinaison la plus importante pour utilisation des freins de stationnement	°	7		7	
Poids du repose-pied	kg	0,89	0,94	0,89	0,94
Roues arrières	kg	1,85	2,09	1,85	2,09
Dimensions des parties latérales	kg	0,94		0,74	

⁵ La hauteur des poignées de poussée dépend de la hauteur d'assise. Le MR-LG a en outre des poignées de poussées réglables.

Remarque: Selon le type de fauteuil roulant / la configuration du fauteuil roulant, il est possible que celui-ci dépasse les dimensions totales recommandées selon la norme DIN EN 12183.

Pièces	Matériaux	
	TOMTAR MR-S	TOMTAR MR-LG
Cadres, tubes arrières	Acier, revêtement par poudre	Aluminium, revêtement par poudre
Toile de l'assise, du dossier	Mousse en PU, tissu polyester recouvert PVC	
Accoudoirs	Mousse en PU	
Croisillon	Acier	Aluminium
Vis, raccords	Acier zingué ou bruni	
Pneus des roues arrières et avants	Plastique PU	
Table thérapeutique	Verre acrylique	
Repose-pieds	Aluminium, plastique	Aluminium, plastique
Remarque : Tous les métaux utilisés sont résistants à la corrosion.		

Indications supplémentaires	TOMTAR MR-S	TOMTAR MR-LG
Température ambiante de service	-10 °C à +50 °C	
Conditions ambiantes d'entreposage	0 °C à 45 °C humidité relative de l'air 20 % à 75 %	
Poids du Dummy de test	130 kg	
Dummy crash test	Dummy H3 50 % (78 kg)	
<p>Contrôles du produit</p> <p>Les TOMTAR MR-S et MR-LG remplissent les exigences des standards internationaux:</p>		
DIN EN 12183	Standards en matière de fauteuil roulant à propulsion manuelle vérifiés	
ISO 7176-8	Charge statique, résistance aux chocs et à la fatigue vérifiées	
EN 1021-2	Résistance aux inflammations des matériaux de rembourrage et des pièces plastique vérifiée	
ISO 10993-5	Toxicité vérifiée dans les matériaux	

CONSIGNES DE SÉCURITÉ & RESTRICTIONS

Lors de l'utilisation du fauteuil roulant, veillez à respecter les instructions de sécurité suivantes afin d'éviter les chutes, les situations dangereuses et tout dommage au fauteuil roulant:

- ▼ Pour la première utilisation déplacez-vous sur un terrain plat et sans obstacles. Familiarisez-vous avec le freinage et les accélérations sur des lignes droites et des virages. La présence d'une personne accompagnatrice est recommandée lors de la première utilisation.
- ▼ Ne laissez jamais un enfant ou adolescent sans surveillance dans le fauteuil roulant.
- ▼ Bloquez systématiquement les freins de stationnement avant de vous asseoir dans le fauteuil roulant ou d'en sortir.
- ▼ N'utilisez jamais le fauteuil roulant sous l'influence de l'alcool ou d'autres produits qui pourraient affecter l'attention ou les capacités physiques et mentales.
- ▼ Veillez à ce qu'il y ait une bonne répartition des masses dans le but de ne pas déséquilibrer l'ensemble et engendrer un risque de basculement. Des réglages extrêmes augmentent ce risque.
- ▼ Risque accru de basculement vers l'arrière ou vers l'avant en cas de pente / inclinaison supérieure à 10°. DIETZ recommande l'utilisation de roulettes anti-bascule.
- ▼ Pour les configurations de fauteuils roulants qui tendent à basculer dans une pente / descente de moins de 10°, les roulettes anti-basculer doivent être utilisées. Elles doivent être montées correctement.
- ▼ Pour surmonter des obstacles, il est absolument nécessaire d'utiliser des rampes d'accès.
- ▼ S'il s'avère nécessaire de franchir des rails ou autres obstacles, faites-le toujours en angle droit (90°).
- ▼ Ne roulez pas avec votre fauteuil sans freiner contre les trottoirs ou autres obstacles.
- ▼ Ne sautez pas d'obstacles (trottoirs, marches, etc.) avec votre fauteuil roulant.
- ▼ Lors de transferts ne jamais prendre appui sur les palettes repose-pieds.
- ▼ Observer les règles de la circulation routière sur la voie publique.
- ▼ Dans la mesure du possible, portez des vêtements clairs et voyants. Vous serez ainsi plus visibles par les autres usagers de la route.

- ▼ Évitez d'exposer le fauteuil roulant pendant une longue période aux rayons du soleil ou à de basses températures, car certaines pièces du produit (par ex. le cadre, les repose-pieds, les freins et les parties latérales) peuvent devenir très chaudes ($> 41^{\circ}\text{C}$) ou très froides ($< 0^{\circ}$), ce qui pourrait causer des blessures en cas de contact avec la peau.
- ▼ Faites également attention à ne pas vous coincer les doigts ou d'autres parties du corps dans les pièces amovibles en roulant ou à l'arrêt (freins, repose-pieds, croisillons, roues, etc.). Utilisez le fauteuil roulant avec la prudence adéquate.
- ▼ Veillez à ce que le fauteuil roulant ne se trouve pas à proximité immédiate d'issues de secours et d'accès et ne les bloque pas.
- ▼ Ne dépassez jamais le poids de chargement maximal de l'utilisateur et des objets transportés. Cela pourrait conduire à des blessures et à un endommagement du fauteuil.
- ▼ Évitez les escalators. Le risque de chute et de blessure est très élevé.
- ▼ Les escaliers doivent uniquement être franchis avec l'aide d'une tierce personne si aucun ascenseur ou rampe ne sont présents.
- ▼ Ne soulevez jamais le fauteuil roulant avec ses occupants par les roues ou les repose-jambes, mais uniquement par les composants fixes tels que le cadre latéral, si nécessaire.
- ▼ Les accidents graves survenant lors de l'utilisation du produit doivent être signalés au fabricant et à l'administration compétente!
- ▼ Lors des longues périodes de stockage, protégez le fauteuil roulant et ses matériaux des rayons du soleil, des températures trop froides et trop chaudes ainsi que de l'humidité trop faible ou trop importante.
- ▼ Le sable, l'eau de mer ou le sel de déneigement peuvent endommager les roulements des roues et le produit. Nettoyez minutieusement le fauteuil roulant lorsque celui-ci a été utilisé dans de telles conditions.
- ▼ En cas de rougeurs, d'irritations de la peau liées à l'utilisation du produit, consultez immédiatement un médecin.
- ▼ Si votre produit est fabriqué sur mesure (voir le chapitre « Étiquetage du produit »), il faut alors respecter la notice d'utilisation supplémentaire ainsi que toutes les consignes de sécurité, en plus de la notice d'utilisation actuelle.

ENTRETIEN / MAINTENANCE

Afin d'assurer à tout moment un fonctionnement sûr du fauteuil roulant, nous vous recommandons d'effectuer régulièrement les contrôles selon le plan de maintenance.

Un entretien et une maintenance insuffisants ou négligés du fauteuil roulant entraînent une limitation de responsabilité. Le plan de maintenance ne fournit pas d'informations sur les interventions réelles nécessaires sur le fauteuil roulant.



REMARQUE

En tant qu'utilisateur, vous êtes le premier à pouvoir détecter un éventuel dommage. Si vous constatez un défaut qui est décrit dans le plan de maintenance ou tout autre défaut ou limitation fonctionnelle, veuillez contacter immédiatement un revendeur spécialisé agréé. _____



REMARQUE

Les contrôles et mesures préconisés dans le plan de maintenance doivent être effectués par l'utilisateur ou un auxiliaire, sauf indication contraire. _____



AVERTISSEMENT

Afin de garantir la sécurité de fonctionnement du fauteuil roulant, les réparations doivent exclusivement être effectuées par un revendeur spécialisé disposant de pièces détachées originales DIETZ. Le manuel de service correspondant ainsi que le catalogue des pièces de remplacements se trouve à votre disposition sur notre site internet, sous la rubrique informations relatives au produit. _____







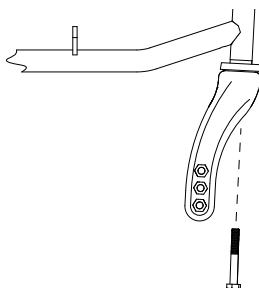

REMARQUE DESTINÉE AU REVENDEUR SPÉCIALISÉ:

Si l'utilisateur constate des irrégularités sur le fauteuil roulant, veuillez effectuer le contrôle de tous les points énumérés dans le plan de maintenance. Ces contrôles doivent également être effectués avant chaque réutilisation et après un entreposage prolongé du produit (> 4 mois). _____



PLAN DE MAINTENANCE

Quoi	Description	mensuel avant démarrage	
Freins de stationnement Vérifier le bon fonctionnement	<ul style="list-style-type: none"> Lorsque les freins de stationnements sont enclenchés, les roues ne doivent pas tourner.  Après un remplacement des freins de stationnement ou une modification de la position des roues arrières, les freins de stationnement doivent être à nouveau réglés. Cette intervention doit exclusivement être effectuée par un revendeur spécialisé agréé.	x	
Freins à tambour (en option) Vérifier le bon fonctionnement	<ul style="list-style-type: none"> L'effet du freinage doit être remarquable lors de l'actionnement du levier de frein. Lorsque les freins à tambour sont enclenchés, les roues doivent être bloquées. Le câble Bowden ne doit pas être abîmé.  Après un remplacement des freins à tambour ou une modification de la position des roues arrières, les freins à tambour doivent être à nouveau réglés. Cette intervention doit exclusivement être effectuée par un revendeur spécialisé agréé.	x	
Toile du siège et du dossier Sale / abîmée	<ul style="list-style-type: none"> En cas de salissures, nettoyez les toiles selon les consignes de nettoyage. Si elles sont endommagées, changez les. 	x	
Pièces amovibles Vérifier le fonctionnement et l'usure	<ul style="list-style-type: none"> Vérifiez que toutes les pièces amovibles (repose-pieds, palettes repose-pied, parties latérales, poignées de poussée à hauteur réglable) fonctionnent bien et sans bruit. 	x	
Raccords vissés Vérifier qu'ils soient bien serrés	<ul style="list-style-type: none"> Tous les raccords vissés doivent être fermement serrés. Si la vis Castor est desserrée, contactez immédiatement un revendeur spécialisé. (voir fig. 46)  Les écrous et vis autobloquants perdent de leur efficacité lorsqu'ils sont vissés et dévissés de manière répétée. C'est pourquoi il est nécessaire de les faire changer par un revendeur spécialisé agréé.	x	
Roues Vérifier le bon fonctionnement et les dommages éventuels	<ul style="list-style-type: none"> Les roues doivent avancer de manière rectiligne et elles ne doivent pas « flotter ». Pendant la marche, les roues doivent pouvoir bouger facilement et sans bruit. En cas de dommages, les roues doivent être changées. 	x	
Pneus (PU) Vérifier le bon fonctionnement et les dommages éventuels	<ul style="list-style-type: none"> Les pneus défectueux ou usés doivent être changés. 	x	

Quoi	Description	mensuel	avant démarrage
Pneus à chambre à air (en option) Vérifier le bon fonctionnement et les dommages éventuels	<ul style="list-style-type: none"> • Contrôler la pression des pneus • Gonflez les pneus à la pression requise (voir indication sur le côté de la roue). • Les pneus défectueux ou usés doivent être changés.  Ne pas utiliser le fauteuil roulant s'il est dégonflé, car la sécurité de fonctionnement n'est alors plus assurée.	x	
Poignées de poussée Vérifier le bon fonctionnement et les dommages éventuels	<ul style="list-style-type: none"> • Les poignées doivent être fermement serrées. • Les poignées de poussées doivent être à la même hauteur et ne pas présenter de dommages extérieurs / être déformées. • La vis de blocage doit pouvoir être correctement bloquée (en cas de poignées de poussée optionnelles à hauteur réglable). 		x
Partie latérale, complète Vérifier le bon fonctionnement et les dommages éventuels	<ul style="list-style-type: none"> • La partie latérale doit pouvoir être enlevée sans effort, remise et enclenchée. • Les dommages fonctionnels et de surface doivent être réparés. 		x
Repose-pieds Vérifier le bon fonctionnement et les dommages éventuels.	<ul style="list-style-type: none"> • Le repose-pied doit pouvoir être enlevé sans effort, remis et enclenchée. • Les dommages fonctionnels et de surface doivent être réparés. 		x
Mains courantes Vérifier dommages et usures éventuels	<ul style="list-style-type: none"> • Les mains courantes doivent être correctement fixées à la roue.  Danger de blessures ! Les dommages de la surface des mains courantes doivent être immédiatement réparés.		x
Mécanisme de pliage Vérifier le bon fonctionnement	<ul style="list-style-type: none"> • Le fauteuil roulant doit se plier sans bruit 		x
Roues Vérifier le bon fonctionnement et les dommages éventuels	<ul style="list-style-type: none"> • Les rayons ne doivent pas être desserrés, déformés ou cassés. • Retirez la saleté et les dépôts présent sur les axes d'enfilage et les moyeux des roues. • La roue arrière ne doit pas se desserrer si l'on tire latéralement dessus. 		x
Contrôle visuel , vérification des composants desserrés, cassés, corrosion ou autres dommages	 Ne pas utiliser le fauteuil roulant si un tel dégât est constaté, car la sécurité de fonctionnement n'est alors plus assurée.		x
Nettoyage Vérifier la propreté	<ul style="list-style-type: none"> • Selon le degré de salissure, et au minimum une fois par mois, nettoyez entièrement le fauteuil roulant (voir chapitre Consignes de nettoyage). 		x

RECHERCHE ET DÉPANNAGE DE DÉFAUTS

Quoi	Causes possibles	Mesures à prendre
Les roues arrières n'avancent pas de manière rectiligne.	<ul style="list-style-type: none"> • Les rayons sont desserrés, déformés ou cassés. 	Contacteur un revendeur spécialisé agréé
Le fauteuil roulant ne roule pas de manière rectiligne	<ul style="list-style-type: none"> • La pression des pneus des roues est différente (juste en cas de roues à chambre à air choisies sur option). 	Corriger la pression des pneus
	<ul style="list-style-type: none"> • Les essieux des roues sont sales. 	Éliminer les saletés
	<ul style="list-style-type: none"> • Les roues sont installées différemment. • Les roues sont usées ou abîmées. • Les roulements de la fourche directionnelle ne peuvent pas tourner sans entrave. • Les roulements de la roue sont sales ou abîmés. 	Contacteur un revendeur spécialisé agréé
Le fauteuil roulant se pousse difficilement.	<ul style="list-style-type: none"> • Les essieux des roues sont sales. 	Éliminer les saletés
	<ul style="list-style-type: none"> • La pression des pneus des roues est trop basse • (uniquement en cas de roues à chambre à air choisies sur option). 	Corriger la pression des pneus
	<ul style="list-style-type: none"> • Les freins sont mal réglés. 	Contacteur un revendeur spécialisé agréé
Les roues avant sont difficiles à manier ou bloquées	<ul style="list-style-type: none"> • Les roulements sont sales ou défectueux. 	Contacteur un revendeur spécialisé agréé
La fonction de freinage est insuffisante et irrégulière	<ul style="list-style-type: none"> • La pression des pneus des roues est trop basse • (uniquement en cas de roues à chambre à air choisies sur option). 	Corriger la pression des pneus
	<ul style="list-style-type: none"> • Les freins sont mal réglés. 	Contacteur un revendeur spécialisé agréé
Grincements et bruits	<ul style="list-style-type: none"> • Différentes raisons 	Contacteur un revendeur spécialisé agréé

NETTOYAGE

Le cadre du fauteuil roulant peut être essuyé avec un chiffon humide. En cas de salissures importantes, utilisez un produit de nettoyage doux et de l'eau chaude.

Les roues peuvent être nettoyées avec une brosse souple avec des poils en plastique (n'utilisez pas de brosse métallique !).

Les toiles peuvent être lavées à la main jusqu'à 40° C avec un détergent doux.

DÉSINFECTION

En cas de remise en état manuelle d'un produit usagé, essuyez soigneusement toutes les pièces avec un désinfectant de surface. Il est important de prendre des précautions particulières pour la désinfection des zones avec des contacts fréquents comme les poignées et les accoudoirs.

Les désinfectants suivants sont compatibles avec les matériaux:

- ▼ Désinfectant sans aldéhyde à base d'alcools (70 % d'alcool propylique maximum)

MISE AU REBUT

Si vous n'avez plus besoin du fauteuil roulant, veuillez contacter votre revendeur spécialisé qui viendra le récupérer pour le mettre au rebut ou le réutiliser. Si cela n'est pas possible, veuillez déposer le fauteuil roulant dans votre centre de recyclage local.



AVERTISSEMENT

Damage matériel : N'utilisez pas de nettoyeur haute pression, ni de produits abrasifs ou corrosifs pour le nettoyage de votre fauteuil roulant.

Risque de corrosion : Après le nettoyage, assurez-vous que toutes les pièces sont bien entièrement sèches afin de maintenir leur qualité. _____



AVERTISSEMENT

Une désinfection parfaite ne peut pas être assurée sur les parties rembourrées avec des coutures et sur les textiles. Nous recommandons de changer si nécessaire la toile d'assise et la toile du dossier.

Damage matériel : Respectez les consignes en matière d'utilisation et de traitement du fabricant des produits de nettoyage et de désinfection.

Risque d'infection : Le produit doit être désinfecté avant chaque changement d'utilisateur. ____

CESSION ET RÉUTILISATION

Votre produit est adapté à la cession / à la réutilisation, à moins qu'il ne soit identifié comme un produit sur mesure.

Le nombre de réutilisations dépend de l'état, de l'usure et de la performance technique du produit. Lors de la cession et de la réutilisation du fauteuil roulant, veillez à remettre au nouvel utilisateur ou au revendeur spécialisé l'ensemble des documents techniques nécessaires à une manipulation sûre.

Avant d'être réutilisé, le fauteuil doit être nettoyé, désinfecté, réparé et approuvé par un revendeur spécialisé. Veuillez effectuer le contrôle de tous les points énumérés dans le plan de maintenance.

ENTREPOSAGE

Si vous souhaitez entreposer le fauteuil roulant, veillez à le placer dans un environnement sec, protégé des rayons du soleil et à une température de 0 °C à +45 °C. Ne pas activer les freins de stationnement et assurer le fauteuil roulant contre tout risque de glissement.

Après un entreposage prolongé du produit (> 4 mois) et avant toute réutilisation, veuillez contrôler sur le fauteuil roulant tous les points énumérés dans le plan de maintenance.



AVERTISSEMENT

Risque d'infection : Le produit doit être désinfecté avant chaque changement d'utilisateur. Ceci est important pour éviter la contamination croisée. _____



REMARQUE

Si le produit est marqué comme produit sur mesure, il n'est ni transmis ni réutilisé. _____



AVERTISSEMENT

Ne pas entreposer le fauteuil roulant près d'une source de chaleur et ne déposer aucun objet sur le fauteuil roulant pendant l'entreposage. _____

ÉTIQUETAGE DU PRODUIT

La plaque signalétique et les panneaux d'avertissement doivent être lisibles sur le fauteuil roulant. Faites remplacer immédiatement les panneaux illisibles ou manquants par votre revendeur spécialisé. Le numéro de série, qui identifie de manière unique le produit, se trouve sous la surface d'assise, sur le croisillon de la plaque signalétique. Il ne doit pas être retiré.

Éventuels marquages sur le produit:

SONDERANFERTIGUNG
CUSTOM-MADE DEVICE

Le marquage des produits sur mesure spécifiquement fabriqués pour un utilisateur en particulier est différent, tout comme l'utilisation prévue et les avertissements, le cas échéant. La documentation supplémentaire doit être respectée !



Fauteuil roulant vérifié selon la norme ISO 7176-19 et adapté au transport de personnes dans un véhicule / marquage des points de fixation du système de retenue du fauteuil roulant pour le transport.



Certifié au crash test selon ISO 7176-19



Non homologué comme siège de véhicule pour le transport de personnes dans un véhicule. Les modèles portant ce marquage ne sont pas testés au crash test.

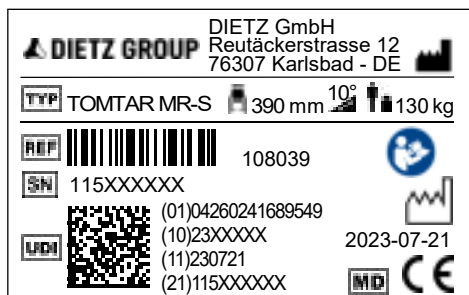

III.47

TOMTAR Marque commerciale

TYP Type/modèle

REF REF = référence

SN SN = Numéro de série

UDI UDI = Unique Device Identifier
(01) UDI-DI / GTIN
(10) numéro de commande
(11) Date de fabrication (AAMMJJ)
(21) numéro de série



Largeur d'assise



Fabricant / marque du fabricant / adresse de contact



Charge admissible maximale / chargement



Date de fabrication (AAAA-MM-JJ)



Montée maximale pouvant être franchie par le fauteuil roulant*



Respecter la notice d'utilisation



Medical Device / Dispositif médical

* Dépend des réglages des fauteuils roulants et des capacités de l'utilisateur

GARANTIE

La garantie s'applique à tous les éléments du produit qui présentent un problème de fabrication ou un défaut de matière. La durée de la garantie est de 24 mois à compter de la réception de l'avis de livraison, et au plus tard après la livraison. Les dommages survenus pour des raisons d'usure normale, par préméditation, par une utilisation inadaptée ou non conforme sont exclus de la garantie. Il en va de même en cas d'utilisation de produits de nettoyage ou d'huiles d'entretien ou de graisses inappropriés.

DURÉE DE VIE

Nous considérons que ce produit a une durée de vie moyenne prévue de cinq ans dans le cadre d'une utilisation quotidienne et conforme. Le respect des consignes de maintenance et de sécurité indiquées dans la présente notice d'utilisation constitue une condition préalable à cette durée de vie.

RESPONSABILITÉ

DIETZ GmbH est uniquement responsable si les produits sont utilisés dans les conditions spécifiées et aux fins spécifiées. Nous recommandons de manipuler les produits de manière appropriée et de les utiliser conformément aux instructions. DIETZ GmbH n'est pas responsable des dommages causés par des composants ou des pièces de rechange qui n'ont pas été agréés par DIETZ GmbH. Les réparations doivent être effectuées par un revendeur spécialisé agréé ou par le fabricant lui-même.

TOMTAR®



Catégorie de produits : Fauteuils roulants manuels

Produit : Fauteuil roulant pliable standard TOMTAR MR-S

Produit : Fauteuil roulant pliable et léger TOMTAR MR-LG

Notice d'utilisation version 3.2 FR

Version 2023-11

DIETZ GmbH

Reutäckerstraße 12

76307 Karlsbad

Allemagne

Tél. : +49 7248.9186-0

Fax : +49 7248.9186-86

info@dietz-group.de

www.dietz-group.de

TOMTAR est une marque déposée de Dietz GmbH.
La distribution des produits TOMTAR s'effectue via DIETZ GmbH.

Sous réserve d'erreurs d'impression, d'informations erronées et de modifications de prix ou de produits.
© DIETZ GmbH, Karlsbad.
La reproduction, même partielle, n'est autorisée qu'avec l'accord écrit de DIETZ GmbH, Karlsbad.