

**TOMTAR®**

**Levina 320-2**

**Levina 400-2**

Chaises de toilettes et de douche

Notice d'utilisation



FR

Version 3.0.0

### Saisie des données d'identification du produit.

Nous vous recommandons de noter dans les lignes qui suivent les données d'identification de votre produit indiquées sur l'étiquette signalétique, afin de disposer de ces informations en cas de questions sur le produit. (Voir chapitre « Identification du produit »)

<b>TYP</b> Type/modèle	
<b>REF</b> N° d'article/RÉF :	
<b>UDI</b> Numéro de série (21) :	
 Date de fabrication :	
Autres indications/notes :	

## Nous vous remercions d'avoir choisi une chaise de toilettes et de douche Levina de DIETZ.

Ce produit est un dispositif médical. Afin de l'utiliser correctement et d'éviter d'éventuels dangers provoqués par une utilisation non appropriée, il est nécessaire que vous maîtrisiez parfaitement sa manipulation.

Veuillez lire attentivement cette notice d'utilisation avant la première utilisation de votre chaise de toilettes et de douche. Vous y trouverez des indications importantes qui vous permettront de tirer pleinement partie de ses avantages techniques.

En outre, vous disposerez d'informations concernant la sécurité de fonctionnement de votre chaise de toilettes et de douche, ainsi que son entretien.

Si vous souhaitez des informations complémentaires sur les précautions à prendre, veuillez contacter votre revendeur spécialisé.

Vous trouverez toujours la version la plus récente de documentation concernant votre produit sur notre site internet. Pour toute indication ou question concernant la sécurité liée au produit ou les rappels, adressez-vous par écrit ou par téléphone à DIETZ. Nos informations de contact se trouvent au dos de la notice d'utilisation.



### REMARQUE

Les personnes malvoyantes peuvent lire cette notice d'utilisation en représentation agrandie sur **[www.dietz-group.de](http://www.dietz-group.de)**, dans un format PDF. \_\_\_\_\_



## 01 Informations importantes

Généralités	5
Utilisation prévue	5
Indication	5
Contre-indications	5

## 02 Description du produit

Contenu de la livraison	6
Signes et symboles	6
Accessoires (en option)	7
Structure du dispositif Levina 320-2	7
Structure du dispositif Levina 400-2	7

## 03 Préparer le produit

Conseils pour le montage	8
Outils	8
Instructions de montage	8
Montage des roues d'entraînement	8
Montage des freins de stationnement	9
Montage de l'assise	10

## 04 Utiliser le produit

Montage des repose-jambes	11
Réglages de base	11
Réglage en hauteur des repose-pieds	11
Utilisation des freins de stationnement	12
S'asseoir et se relever	13
S'installer et ressortir par le côté	14
S'installer et ressortir par l'avant	14
Se déplacer et freiner avec Levina 400-2	15
Utilisation comme chaise de toilettes	16
Utilisation comme chaise de douche	16
Transport	17
Accessoires et pièces rapportées d'autres fabricants	17

## 05 Réglages et accessoires

Informations importantes concernant les réglages	18
Démontage/remplacement des rails d'insertion du seau hygiénique	18
Accessoire seau hygiénique (en option)	18
Accessoire rehausseurs 50 mm (en option)	19

## 06 Caractéristiques techniques

Dimensions de la chaise de toilettes et de douche	20
Contrôles du produit	21
Indications supplémentaires	22
Matériaux	22

## 07 Consignes de sécurité

Consignes de sécurité	23
-----------------------	----

## 08 Conseils d'utilisation

Entretien / Maintenance	24
Plan de maintenance	25
Recherche des défauts et dépannage	26
Réparation/remplacement des roulettes pivotantes	26
Nettoyage	27
Désinfection	27
Cession et réutilisation	27
Entreposage	28
Mise au rebut	28
Identification du produit	29

## 09 Déclarations du fabricant

Garantie	30
Durée de vie	30
Responsabilité	30

## GÉNÉRALITÉS

---

Cette notice d'utilisation fait partie intégrante des éléments livrés. Elle doit être conservée par l'utilisateur et doit accompagner le produit, même après une cession. Les informations contenues dans cette notice d'utilisation sont données sous réserve de modifications suite à des développements techniques ultérieurs. Les réimpressions, les traductions et les reproductions sous quelque forme que ce soit, même partielles, ne sont autorisées qu'avec l'accord écrit de DIETZ GmbH. Les droits d'auteur sont la propriété du fabricant. Veuillez contacter DIETZ GmbH pour connaître la version la plus récente de votre notice.

## UTILISATION PRÉVUE

---

La chaise de toilettes et de douche a été conçue pour des personnes à mobilité réduite. Elle est destinée exclusivement à un usage intérieur et, en tant que produit d'assistance pour hygiène personnelle, aide l'utilisateur pour se doucher, se baigner ou aller à la selle. Son utilisation pour d'autres usages n'est pas autorisée. La chaise de toilettes et de douche est conçue pour un poids maximal d'utilisation de 120 kg. Si la chaise de toilettes et de douche est déplacée par un accompagnant, celui-ci doit être physiquement capable de déplacer et de freiner la chaise de toilettes occupée par un utilisateur. La chaise de toilettes et de douche ne doit pas être utilisée par des enfants ou des personnes de taille inférieure à 146 cm ou pesant moins de 40 kg (IMC < 17). La chaise Levina n'est pas conçue pour servir de siège permanent.

## INDICATION

---

L'utilisation de la chaise Levina est indiquée pour des personnes à mobilité réduite ne pouvant pas utiliser de baignoire et/ou de douche existantes, y compris avec des accessoires d'assistance. Même si en raison du handicap, il n'est pas possible d'aller à la douche OU d'atteindre les toilettes, la chaise Levina peut être utilisée comme chaise de toilettes.

## CONTRE-INDICATIONS

---

L'utilisation de la chaise de toilettes et de douche n'est pas indiquée dans les cas suivants :

- ▼ Troubles de la perception
- ▼ Troubles importants de l'équilibre
- ▼ Incapacité à s'asseoir
- ▼ Poids de l'utilisateur supérieur à 120 kg

## SIGNES ET SYMBOLES

---

Ces symboles soulignent des passages de textes utiles au fonctionnement et à l'utilisation du produit au quotidien.



### AVERTISSEMENT

Les avertissements doivent impérativement être suivis et respectés ! Leur non-respect peut entraîner des risques de blessures et/ou de dommages au produit ou à l'espace environnant. \_\_\_\_\_



### REMARQUE

Conseils et astuces facilitant l'utilisation des différentes fonctions. \_\_\_\_\_

## CONTENU DE LA LIVRAISON

---

La chaise de toilettes et de douche est partiellement montée en usine et emballée dans un carton. Les pièces en vrac sont emballées de manière sûre dans d'autres cartons et films livrés avec. Après réception de la marchandise, veuillez contrôler immédiatement le contenu et l'intégrité de la livraison. Si vous constatez que le contenu est endommagé, veuillez en informer immédiatement le transporteur.

La livraison contient :

- ▼ 1 chaise de toilettes et de douche avec assise à lunette/insert hygiéniques
- ▼ 1 notice d'utilisation
- ▼ Dans des emballages séparés : 2 repose-jambes, bande de retenue pour les mollets et vis de blocage
- ▼ 2 freins de stationnement séparés pour la chaise Levina 400-2
- ▼ Accessoires (si commandés)



### AVERTISSEMENT

**Risque d'empoisonnement** : Si vous brûlez les films d'emballage, ils peuvent dégager des gaz toxiques.

**Risque d'étouffement** : Conserver les sacs en plastique hors de portée des enfants. \_\_\_\_\_

## ACCESSOIRES (EN OPTION)

Accessoires du fabricant disponibles :

- ▼ Rehausseurs
- ▼ Seau hygiénique

## STRUCTURE DU DISPOSITIF LEVINA 320-2

- A) Barre de poussée pour accompagnant
- B) Dossier
- C) Accoudoirs pivotants
- D) Assise à lunette
- E) Repose-jambes, escamotables, amovibles
- F) Vis de blocage du cadre arrière
- G) Roulette pivotante
- H) Roulette pivotante avec frein de blocage total

Éléments non représentés sur la figure :

- Bande de retenue pour les mollets
- Lunette/insert hygiéniques
- Rails d'insertion pour seau hygiénique



Fig.1

## STRUCTURE DU DISPOSITIF LEVINA 400-2

- A) Barre de poussée pour accompagnant
- B) Dossier
- C) Accoudoirs pivotants
- D) Assise à lunette
- E) Frein de stationnement
- F) Roue d'entraînement avec main courante
- G) Roulette pivotante
- H) Repose-jambes, escamotables, amovibles

Éléments non représentés sur la figure :

- Bande de retenue pour les mollets
- Lunette/insert hygiéniques
- Rails d'insertion pour seau hygiénique



Fig.2

## CONSEILS POUR LE MONTAGE

Après déballage, la chaise de toilettes et de douche doit être montée. Le montage et le contrôle fonctionnel doivent être réalisés par un revendeur spécialisé. Le technicien chez votre revendeur spécialisé doit adapter la chaise de toilettes et de douche à son utilisateur.



### AVERTISSEMENT

**Risque de déplacement intempestif** : Actionner les freins de blocage total ou les freins de stationnement (Levina 400-2) avant toute intervention sur la chaise de toilettes et de douche.

**Risque de pincement** : existe au niveau de toutes les pièces mobiles !

## OUTILS

Pour la chaise de toilettes et de douche, on a besoin des outils standards suivants :

- ▼ Clés plates 8, 10, 17
- ▼ Clés Allen 4, 5
- ▼ Tournevis cruciforme ph1, ph2

## INSTRUCTIONS DE MONTAGE

### Montage des roues d'entraînement

**Outil** : 2 clés plates de 17 mm, tournevis cruciforme ph1

1. Retirez l'axe de roue des roues d'entraînement.
2. Montez les roues avec l'axe en l'insérant de l'extérieur vers l'intérieur dans le trou inférieur de la plaque de l'adaptateur pour roue arrière (1, figure 3).
3. Enfin, revissez les capuchons de protection sur l'axe (2, figure 3).

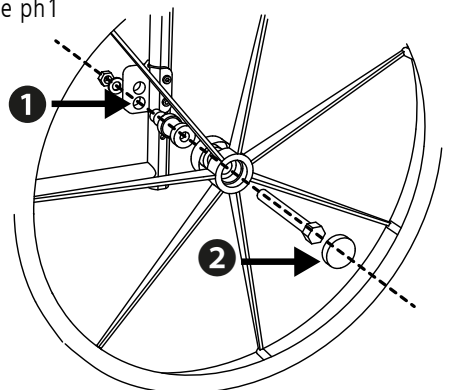

Fig.3

## Montage des freins de stationnement

**Outil** : Clé Allen 5 mm

Les freins de stationnement sont emballés séparément du produit.

1. La distance entre les tourillons de frein et le flanc des pneus doit être de 50 mm au point le plus étroit lorsque le mécanisme de frein est ouvert au maximum (figure 4).
2. En montant l'adaptateur de fixation du frein (1, figure 5) veillez à respecter la distance de 50 mm entre les tourillons de frein et le flanc des pneus (figure 4).
3. Resserrez ensuite les vis à fond (1, figure 5) et recommencez les étapes de l'autre côté pour le deuxième frein de stationnement.
4. Contrôlez le fonctionnement. On ne doit pas pouvoir bouger la chaise de toilettes et de douche lorsque les freins sont actionnés.

Si on utilise les rehausseurs (optionnel), la distance entre tourillon de frein et flanc de pneu doit également être de 50 mm. Pour la rectifier, dévissez l'adaptateur de fixation du frein et déplacez-le dans la bonne position (1, figure 5).

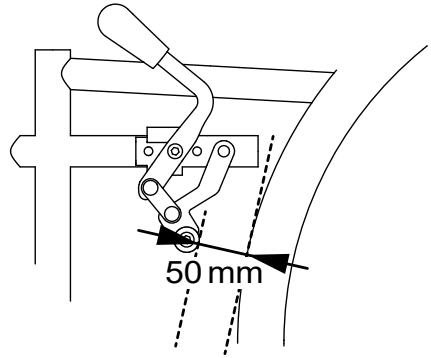

Fig.4

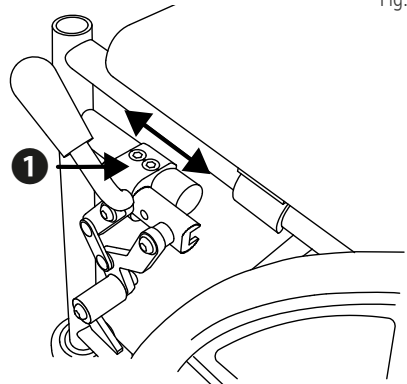

Fig.5



### AVERTISSEMENT

**Risque de mouvement de roulage** : Veillez à effectuer des réglages de frein identiques sur les deux roues de la chaise de toilettes et de douche.



### REMARQUE

**Aide** : Les marques rouges sur le cadre et le frein encadrent à droite et à gauche l'adaptateur de fixation de frein (1, figure 5) quand la chaise est montée sans rehausseurs.

## Montage du dossier

1. Enfilez les tubes du cadre de dossier dans les tubes inférieurs du châssis (1, figure 6).
2. Vissez fermement ensemble les tubes du dossier et du châssis à l'aide des vis à poignée étoile jointes (2, figure 6).

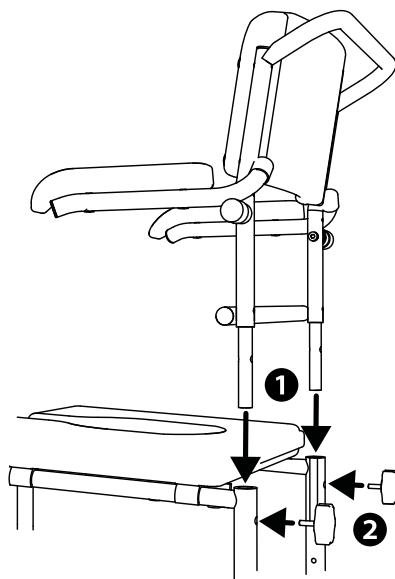

Fig.6

## Montage de l'assise

1. Commencez par serrer les freins de stationnement.
2. Saisissez le coussin d'assise et insérez-le avec la lunette dans la barre transversale arrière du cadre (1, figure 7).
3. Appuyez maintenant sur l'assise de haut en bas avec les mains à plat pour la presser contre le cadre.
4. L'assise est fixée correctement lorsque les clips sur sa face inférieure s'enclenchent entièrement sur le cadre.

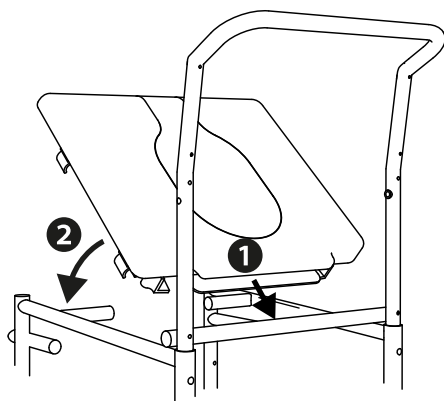

Fig.7



### AVERTISSEMENT

**Risque de pincement :** Lors de l'enclenchement du coussin d'assise, vous risquez de vous pincer les doigts entre le cadre et l'assise ! \_\_\_\_

## Montage des repose-jambes

1. Accrochez les repose-jambes par le haut et par le côté dans le tube du cadre (1, figure 8).
2. Faites pivoter le repose-jambes vers l'avant jusqu'à ce que vous entendiez son enclenchement (2, figure 8).

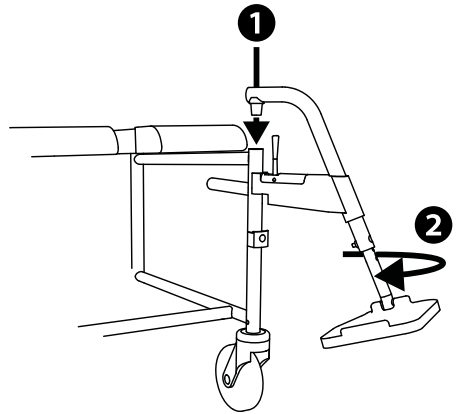

Fig.8

## RÉGLAGES DE BASE

### Réglage en hauteur des repose-pieds

1. Desserrez la vis située à l'arrière du tube du repose-jambes (1, fig. 9).
2. Réglez la hauteur voulue pour le repose-pieds à l'aide des 9 trous (2, figure 9).
3. Insérez la vis dans le trou choisi et resserrez-la à fond.



### REMARQUE

Le réglage est considéré comme correct lorsque les cuisses reposent à l'horizontale sur l'assise avec les pieds posés sur les repose-pieds. \_\_\_\_\_

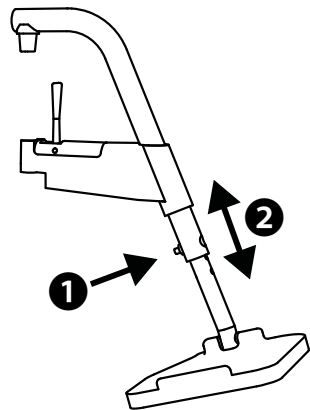

Fig.9

## UTILISATION DES FREINS DE STATIONNEMENT

### Freinage pour la chaise Levina 320-2

La chaise Levina 320-2 est équipée de roulettes pivotantes de 5 pouces. Les deux roulettes arrière sont équipées d'un frein de blocage total. En actionnant le frein de blocage, la roulette concernée est bloquée, y compris dans son mouvement pivotant. Afin que le stationnement soit sécurisé, actionnez toujours les deux freins de blocage total.

1. Pour actionner un frein, appuyez avec le pied sur la languette basculante (1, figure 10).
2. Pour relâcher le frein, appuyez avec le pied sur le petit levier (2, figure 10).

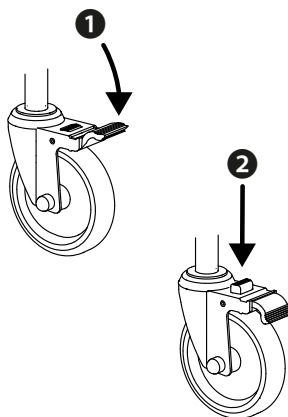

Fig.10

### Freins de la chaise Levina 400-2

La chaise de toilettes et de douche possède un frein de stationnement de chaque côté afin de pouvoir la faire stationner en toute sécurité. Ces freins ne conviennent pas pour freiner l'allure lors du déplacement ! Pour cela, vous disposez des mains courantes sur lesquelles vous pouvez exercer une légère pression avec la paume des mains (voir le chapitre « Se déplacer et freiner avec la chaise Levina 400-2 »).

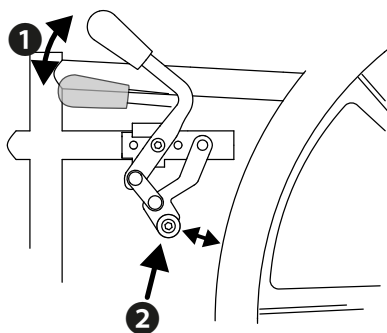

Fig.11

1. Appuyez sur le levier de frein des deux côtés (1) vers l'avant jusqu'à les sentir s'enclencher, et jusqu'à ce que les patins de frein (2) bloquent les roues (figure 11).
2. Pour desserrer le frein de stationnement : tirez les leviers de frein vers l'arrière.



### AVERTISSEMENT

**Danger de blessures :** N'utilisez pas les freins de stationnement pour ralentir l'allure de la chaise de toilettes et de douche car sinon, les roues pourraient se bloquer.

Si un frein est endommagé, la chaise de toilettes et de douche ne doit plus être utilisée. \_\_\_\_\_

## S'ASSEOIR ET SE RELEVER

Pour pouvoir facilement vous asseoir dans votre chaise Levina et vous relever ensuite, en toute sécurité, veuillez suivre les indications suivantes :

1. Desserrez les repose-jambes et faites-les pivoter vers l'extérieur (voir chapitre suivant).
2. Placez si possible la chaise Levina avec les roues arrière contre une paroi stable.
3. Bloquez la chaise Levina avec les freins de stationnement ou les freins de blocage total.
4. Rapprochez-vous le plus possible de la chaise Levina, tournez-vous et reculez prudemment jusqu'à ce que vous sentiez le bord de l'assise contre vos jambes.
5. Saisissez ensuite avec les deux mains les accoudoirs latéraux pour pouvoir vous asseoir en douceur et en toute sécurité dans la chaise de toilettes et de douche.
6. Faites ensuite revenir les deux repose-jambes vers l'avant, dans le sens de la marche. Attendez bien le clic qui indique que les repose-jambes sont correctement enclenchés.
7. Pour finir, rabattez les deux repose-pieds vers le bas avec vos pieds, et placez vos pieds dessus (voir chapitre « S'installer et ressortir par l'avant »).

Procéder dans le sens inverse pour vous relever.

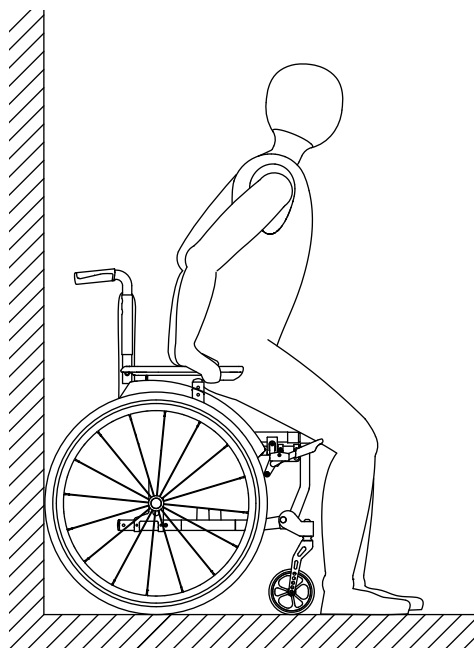

Fig.12



### REMARQUE

Placez la chaise de toilettes et de douche en arrière contre une paroi stable. Cela vous garantit que la chaise de toilettes et de douche ne glisse pas lorsque le sol est lisse. \_\_\_\_\_

## S'INSTALLER ET RESSORTIR PAR LE CÔTÉ



### AVERTISSEMENT

**Risque de chute :** Pour un transfert latéral ou pour se relever par le côté, il faut impérativement retirer d'abord les repose-jambes. Ne vous mettez jamais debout sur les repose-pieds. \_\_\_\_\_

1. Commencez par serrer les freins de stationnement.
2. Afin de faciliter l'installation et la sortie, on peut tout simplement rabattre les accoudoirs vers l'arrière (2, figure 13).
3. Pour escamoter les repose-jambes, tirez sur le levier en direction du tube du cadre (1, figure 14) tout en faisant pivoter vers l'extérieur le repose-jambes (2, figure 14).
4. Vous pouvez maintenant retirer le repose-jambes par le haut (3, figure 14).

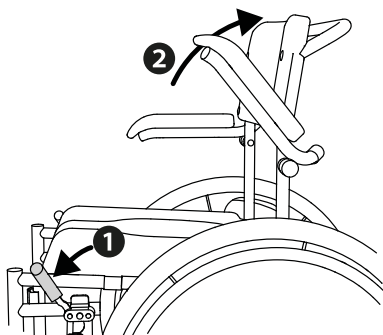

Fig.13

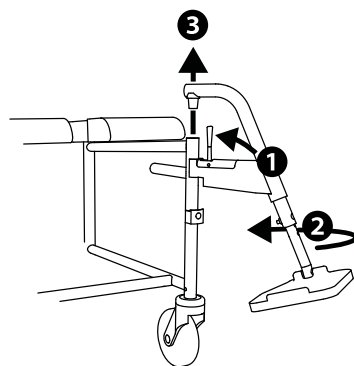

Fig.14



### AVERTISSEMENT

**Risque de pincement :** En relevant les accoudoirs, des parties du corps ou des vêtements peuvent être pincées dans la charnière. \_\_\_\_\_

## S'INSTALLER ET RESSORTIR PAR L'AVANT

1. Commencez par serrer les freins de stationnement.
2. Afin de faciliter l'installation et la sortie, on peut rabattre vers le haut les repose-pieds (figure 15) ou faire pivoter entièrement vers l'extérieur les repose-jambes (figure 14).

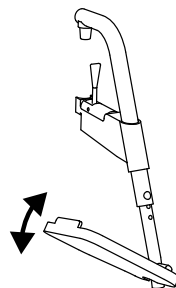

Fig.15

## SE DÉPLACER ET FREINER AVEC LEVINA 400-2

Pour faire rouler la chaise **Levina 400-2** et la freiner, on se sert des mains courantes. Pour cela, saisissez les mains courantes en plaçant le pouce vers l'avant sur la main courante (voir figure 16).



### AVERTISSEMENT

**Danger de blessures :** Veillez à ne pas toucher le flanc du pneu de la roue avec votre pouce pendant le déplacement.

Lorsque vous souhaitez avancer : poussez les deux roues de façon identique vers l'avant.

Lorsque vous souhaitez reculer : poussez les deux roues de façon identique vers l'arrière.

Lorsque vous souhaitez freiner la chaise de toilettes et de douche : refermez les mains sur les mains courantes et serrez-les de plus en plus fort.

Lorsque vous souhaitez tourner sur le côté : freinez la roue du côté vers lequel vous souhaitez tourner.

Lorsque vous souhaitez faire tourner la chaise sur elle-même : poussez une roue vers l'avant et tirez l'autre vers l'arrière en même temps.



### AVERTISSEMENT

**Risque de brûlures :** Lorsque vous freinez fortement, les mains courantes peuvent s'échauffer entre vos mains.

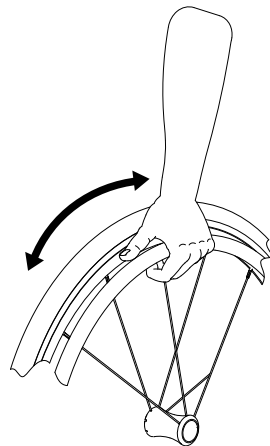

Fig.16

## UTILISATION COMME CHAISE DE TOILETTES

### Avant l'utilisation :

1. Commencez par serrer les freins de stationnement.
2. Placez le seau sans couvercle sous le siège, en l'insérant sur ses rails par l'arrière.
3. Si nécessaire, retirez l'insert de la lunette hygiénique

### Après l'utilisation :

1. Pour aller vider le seau, faites-le glisser par l'arrière et
2. mettez le couvercle.
3. Une fois vidé, nettoyez le seau comme prescrit (voir chapitres « nettoyage » « désinfection »).

### Utilisation avec des toilettes classiques :

1. Retirez le seau en le faisant glisser par l'arrière (figure 17).
2. Retirez la lunette hygiénique.
3. Relevez le couvercle des toilettes.
4. Faites rouler la chaise au-dessus des toilettes et serrez ou faites serrer par votre accompagnant les freins de stationnement.



### AVERTISSEMENT

**Risque de pincement :** Ne pas retirer le seau tant que la personne est assise sur la chaise de toilettes et de douche.

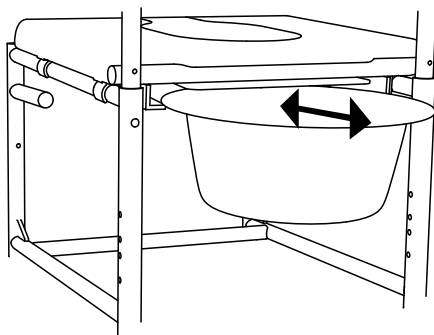

Fig.17

## UTILISATION COMME CHAISE DE DOUCHE

### Avant l'utilisation :

1. Actionnez d'abord les freins de stationnement et faites glisser le seau vers l'arrière pour le retirer.
2. Afin de réaliser plus facilement les soins et le nettoyage corporels, retirez l'insert de la lunette hygiénique



### AVERTISSEMENT

#### **Risque de pincement :**

Ne pas retirer le seau pendant qu'il y a quelqu'un assis sur la chaise de toilettes et de douche.

**Après l'utilisation :**

Après la douche, nettoyez selon les prescriptions (voir chapitres « nettoyage » « désinfection »).

**TRANSPORT**

La chaise de toilettes et de douche n'est pas conçue pour être transportée souvent. Si vous devez tout de même transporter votre chaise Levina, nous vous conseillons de la démonter en suivant les instructions de montage dans l'ordre inverse. Il faut emballer la chaise de toilettes et de douche de manière à ce qu'elle soit stable et immobile et qu'il n'y ait pas de risque en cas de mouvements brusques ou dangereux du véhicule de transport.

Si vous devez déplacer la chaise Levina sans la démonter, nous vous conseillons de retirer les repose-jambes avant de la soulever par les deux côtés du cadre d'assise.

**AVERTISSEMENT**

**Danger de blessures :** Ne soulevez jamais la chaise par les dispositifs d'accrochage des repose-pieds ou par les repose-jambes.

**ACCESSOIRES ET PIÈCES RAPPORTÉES D'AUTRES FABRICANTS**

En principe, seuls des accessoires originaux de DIETZ GmbH ont le droit d'être utilisés. Lorsque des produits d'autres fabricants sont montés sur la chaise de toilettes et de douche, la responsabilité quant à la sécurité du produit incombe à la personne ayant monté l'accessoire ou la pièce rapportée. La personne qui monte un accessoire ou une pièce rapportée doit faire une nouvelle déclaration de conformité pour la combinaison formée par ces pièces et le produit. En effet, la déclaration de conformité faite par DIETZ selon le RDM 2017/745, annexe II, n'est alors plus valide.

**AVERTISSEMENT**

**Danger pour la sécurité :** La sécurité du produit ne peut pas être garantie en cas d'utilisation de pièces rapportées ou d'accessoires commercialisés par d'autres fabricants que DIETZ.

Si on ajoute des accessoires ou des pièces à la chaise de toilettes et de douche, les consignes de sécurité des notices d'utilisation des accessoires ou des pièces concernés doivent impérativement être respectées.

## INFORMATIONS IMPORTANTES CONCERNANT LES RÉGLAGES

---

Pour les réglages décrits ci-après, certains accessoires seront nécessaires. Il est impératif d'utiliser exclusivement des accessoires originaux de DIETZ. Dans le cas contraire, la conformité et la sécurité du produit ne sont plus garanties.

Lors du premier réglage pour un nouvel utilisateur, tous les réglages de la chaise roulante doivent être effectués par du personnel qualifié afin de garantir un positionnement approprié ainsi que la sécurité.



### AVERTISSEMENT

Les réglages compliqués pouvant conduire à un accident en cas de mauvaise réalisation doivent être exclusivement effectués par un personnel qualifié et sont identifiés comme tels : « Doit être effectué par du personnel qualifié »

Cela concerne avant tout le réglage des freins, ainsi que tout réglage ayant une influence sur la stabilité de la chaise roulante.

---

## Démontage/remplacement des rails d'insertion du seau hygiénique

**Outil** : Tournevis cruciforme ph2

Si vous démontez les rails d'insertion du seau, vous bénéficiez d'une hauteur sous assise supplémentaire de 25 mm. Cela peut être nécessaire pour utiliser la chaise Levina au-dessus de toilettes classiques.

1. Pour ce faire, placez-vous devant la chaise et retirez l'assise du cadre en la dépliant vers le haut.
2. Sur la face inférieure, dévisser les quatre vis de fixation des rails d'insertion du seau à l'aide du tournevis cruciforme.

## Accessoire seau hygiénique (en option)

Le seau hygiénique en option est livré avec couvercle et, avant de l'utiliser pour la chaise de toilettes, il doit être inséré sous la chaise, depuis l'arrière, sur les rails de support prémontés. Vous trouverez les consignes de nettoyage dans les chapitres « nettoyage/entretien » et « désinfection ».

## Accessoire rehausseurs 50 mm (en option)

### Doit être effectué par du personnel qualifié :

**Outil :** Tournevis cruciforme ph1, 2 clés plates de 17 mm et une de 10 mm, clé Allen de 5 mm

Le kit de rehausseurs comprend deux rehausseurs pour les roues avant  $\varnothing$  19 mm et deux rehausseurs pour les roues arrière  $\varnothing$  17,7 mm. Pour la chaise Levina 320-2, on a besoin des quatre rehausseurs livrés, alors que pour la Levina 400-2, on n'a besoin que de ceux pour les roues avant ( $\varnothing$  19 mm), puisque la hauteur des roues d'entraînement peut être ajustée en décalant vers le bas les plaques d'adaptateur pour roues arrière.

#### Levina 320-2

1. Démontez les quatre roulettes pivotantes à l'aide de la clé plate de 10 mm et retirez les du cadre vers le bas.
2. Placez chacun des quatre rehausseurs entre le cadre et la roulette et vissez-les avec le cadre (figure 18).

#### Levina 400-2

1. Démontez les roues d'entraînement (voir chapitre « montage des roues d'entraînement ») et les roulettes pivotantes.
2. Dévissez chaque plaque des adaptateurs de roues arrière et fixez-la dans les deux trous inférieurs du cadre (1, figure 19).
3. Remontez les roues d'entraînement avec l'axe dans le trou inférieur de la plaque d'adaptateur pour roue arrière.
4. Installez ensuite les deux rehausseurs ( $\varnothing$  19 mm) pour les roulettes pivotantes (2, figure 19) et vissez-les avec le cadre.
5. Si on installe des rehausseurs, les freins de stationnement doivent être ajustés à nouveau (voir chapitre « Montage des freins de stationnement »).

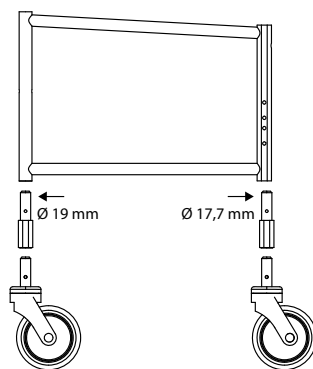

Fig.18

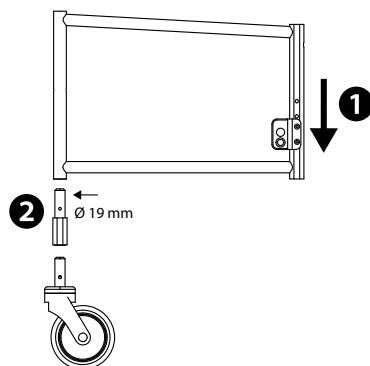

Fig.19

## DIMENSIONS DE LA CHAISE DE TOILETTES ET DE DOUCHE

Les données dimensionnelles se réfèrent à la configuration standard de la chaise de toilettes et de douche.

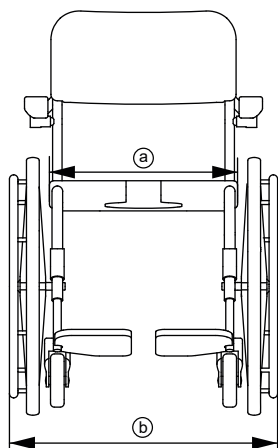

Fig.20



### REMARQUE

Les dimensions mesurées sur les pièces en textile (par ex. hauteur du dossier) doivent être considérées comme indicatives et ont une tolérance de  $\pm 10$  mm.

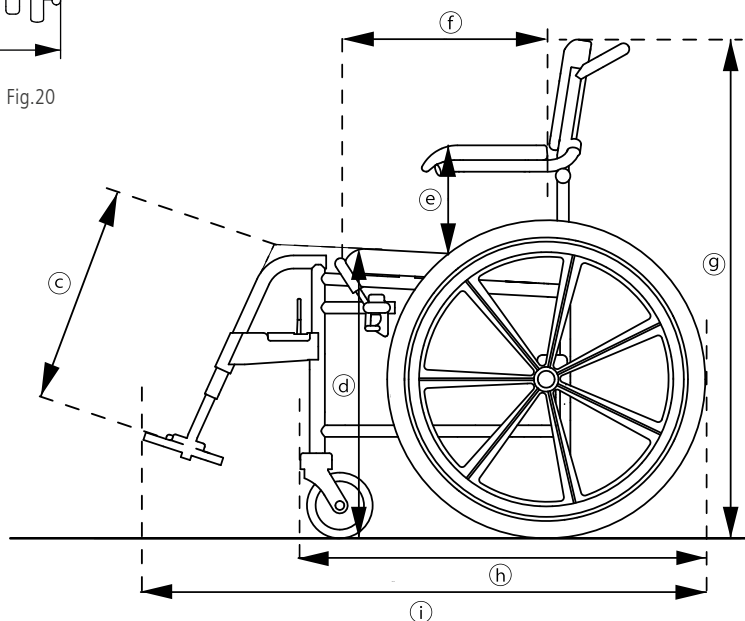

Fig.21

Spécifications			Levina 320-2		Levina 400-2	
			Min.	Max.	Min.	Max.
i	Longueur totale avec repose-jambes	mm	885	925	1015	1055
h	Longueur totale sans repose-jambes	mm	630		760	
b	Largeur totale	mm	555		635	
g	Hauteur totale	mm	930		945	
	Poids total	kg	11,5		17	
	Stabilité statique en descente	°	10		10	
	Stabilité statique en montée	°	10		10	
	Stabilité statique latérale	°	10		10	
	Angle d'assise °	°	1,5		1,5	
f	Profondeur d'assise réelle	mm	425		425	
a	Largeur d'assise réelle	mm	435		435	
d	Hauteur d'assise (bord avant)	mm	530		530	
	Angle du dossier	°	9		9	
	Hauteur du dossier	mm	420		420	
c	Hauteur entre les repose-pieds et l'assise	mm	325	460	325	460
	Angle des repose-jambes par rapport à l'assise	°	110 (70)		110 (70)	
e	Hauteur des accoudoirs	mm	225	235	225	235
	Longueur des accoudoirs depuis le cadre arrière	mm	250		250	
	Diamètre de la main courante	mm	-		535	
	Diamètre de tournant minimum	mm	600		870	
	Poids maximal d'utilisation <sup>1</sup>	kg	120		120	

## CONTRÔLES DU PRODUIT

ISO 17966	contrôle selon les exigences et les procédures de contrôle pour les produits d'assistance pour l'hygiène personnelle
EN 1021-2	contrôle de résistance à l'inflammation de matériaux comme les rembourrages et les plastiques, lorsqu'ils sont exposés à une flamme.
ISO 10993-5	contrôle de toxicité dans les matériaux
Poids du mannequin de test	120 kg

<sup>1</sup> Poids maximal d'utilisation avec chargement : le poids du chargement abaisse d'autant le poids maximal autorisé de l'utilisateur.

## INDICATIONS SUPPLÉMENTAIRES

Spécifications		Levina 320-2	Levina 400-2
Couleur du cadre		blanc	
Dimensions sous assise (l x p x h)	mm	345 x 515 x 435	345 x 660 x 435
Accoudoir (l x L)	mm	53 x 240	
Découpe de l'assise	mm	190 x 360	
Seau hygiénique (∅ x hauteur)	mm	220 à 316 x 170	
Couvercle du seau hygiénique (∅)	mm	289	
Hauteur des poignées de poussée	mm	920	935
Roulettes pivotantes (∅ x largeur)	mm "	125 x 35   4,92 x 1,38	
Pneu de roue d'entraînement (∅ x largeur)	mm "	609,6 x 31,75   24 x 1 <sup>1</sup> / <sub>4</sub>	
Repose-jambes	kg	0,74	
Cadre complet y compris accoudoirs	kg	5,45	5,6
Assise fermée	kg	2,84	
Roue arrière	kg	0,69	3,3
Roue avant	kg	0,61	0,61
Seau hygiénique avec couvercle	kg	0,25	
Température ambiante de service		10 °C à +40 °C	
Conditions ambiantes d'entreposage		de 0 °C à 45 °C // humidité relative de l'air de 20 % à 75 %	

## MATÉRIAUX

Cadre	Aluminium
Rembourrage du dossier	Plastique (PU)
Coussin d'assise (noir)	Plastique (PU)
Repose-bras	Plastique (PU)
Pneu 24" pour roue	Plastique (PU)
Bande de retenue pour les mollets	Plastique (PVC)
Poignées des freins de stationnement sur le modèle 400-2	Plastique (PVC)
Repose-pieds	Plastique (PP)
Mains courantes	Plastique (PA)
Vis, raccords vissés	Acier inox

**Remarque :** Tous les matériaux utilisés sont résistants à la corrosion et sans latex.

## CONSIGNES DE SÉCURITÉ

---

Afin d'éviter les chutes, les situations dangereuses et tout dommage à la chaise de toilettes et de douche lors de son utilisation, veillez à respecter les consignes de sécurité suivantes :

- ▼ La chaise de toilettes et de douche ne peut être utilisée qu'à l'intérieur sur un sol plan et compact.
- ▼ Sécurisez en permanence la chaise de toilettes et de douche pour l'empêcher de rouler de manière intempestive, y compris quand elle n'est pas utilisée.
- ▼ La chaise de toilettes et de douche ne doit pas être utilisée pour transporter plusieurs personnes ou des charges. Respectez l'utilisation prévue.
- ▼ La chaise de toilettes et de douche doit reposer de manière stable sur ses quatre roues.
- ▼ Ayez toujours en tête qu'il y a, par principe, un risque de se coincer les doigts ou d'autres parties du corps ou encore des vêtements dans toute pièce mobile (repose-jambes, accoudoirs, seau hygiénique, etc.). En l'occurrence, utilisez la chaise de toilettes et de douche avec la prudence qui convient.
- ▼ Pour franchir des obstacles utilisez impérativement des rampes. Si la pente fait plus de 10° il y a un risque accru de basculement dans toutes les directions. Sans utilisateur, la chaise de toilettes et de douche peut être soulevée par le cadre sous l'assise. Dans les deux cas qui précèdent, assurez-vous que le seau hygiénique est vide.
- ▼ Risque de basculement ! Ayez toujours en tête que les mouvements corporels entraînent un déplacement du centre de gravité ce qui peut augmenter le risque de basculement de la chaise de toilettes et de douche.
- ▼ Ne dépassez jamais la charge maximale de 120 kg, utilisateur, chargement et accessoires inclus.
- ▼ N'utilisez jamais la chaise de toilettes et de douche sous l'influence de l'alcool ou d'autres produits qui pourraient affecter votre attention ou vos capacités de réaction.
- ▼ Évitez d'exposer la chaise de toilettes et de douche pendant une longue période aux rayons du soleil (par exemple, sous une fenêtre) ou à des basses températures, car certaines pièces du produit (p. ex. le cadre, les repose-jambes et les accoudoirs) peuvent devenir brûlantes (> 41 °C) ou glaciales (< 0 °C) et causer des blessures en cas de contact avec la peau.
- ▼ Les incidents graves survenant en lien avec le produit doivent être signalés au fabricant et aux autorités compétentes.

## ENTRETIEN / MAINTENANCE

---

Afin de pouvoir garantir à tout moment une sécurité de fonctionnement de la chaise de toilettes et de douche, nous vous recommandons d'effectuer régulièrement les contrôles indiqués dans le plan de maintenance.

Si l'entretien et la maintenance de la chaise de toilettes et de douche sont insuffisants ou négligés, cela entraîne une limitation de responsabilité. Le plan de maintenance ne fournit pas d'informations sur l'étendue des interventions réellement nécessaires à réaliser sur la chaise de toilettes et de douche.



### REMARQUE

En tant qu'utilisateur, vous êtes le premier à pouvoir détecter un éventuel dommage. Si vous constatez un défaut qui est décrit dans le plan de maintenance ou tout autre défaut ou limitation fonctionnelle, veuillez contacter immédiatement un revendeur spécialisé agréé. \_\_\_\_\_



### REMARQUE

Sauf indication contraire, les inspections et mesures préconisées dans le plan de maintenance doivent être mises en œuvre par l'utilisateur ou son accompagnant. \_\_\_\_\_



### AVERTISSEMENT



Afin de garantir la sécurité de fonctionnement de la chaise de toilettes et de douche, elle ne doit être réparée que par un revendeur spécialisé disposant de pièces détachées originales DIETZ. Le catalogue des pièces de rechange correspondant est à votre disposition sur notre site internet, à la rubrique informations sur le produit, pour le produit concerné. \_\_\_\_\_



### REMARQUE DESTINÉE AU REVENDEUR SPÉCIALISÉ :

Si l'utilisateur constate des anomalies sur la chaise de toilettes et de douche, veuillez effectuer le contrôle de tous les points énumérés dans le plan de maintenance. Ces contrôles doivent également être effectués avant chaque réutilisation et après un entreposage prolongé du produit (> 4 mois). \_\_\_\_\_

## PLAN DE MAINTENANCE

Action	Description	tous les mois avant l'utilisation	
		↓	↓
<b>Freins</b> Contrôle fonctionnel	<ul style="list-style-type: none"> <li>Lorsque les freins de stationnements ou les freins de blocage total sont enclenchés, les roues/roulettes ne doivent pas tourner.</li> </ul>  En cas de freins endommagés, il faut soit changer la roulette freinée soit le frein de stationnement auprès du revendeur spécialisé.	X	
<b>Assises et rembourrage</b> Contrôle saleté/détérioration	<ul style="list-style-type: none"> <li>En cas de salissure, nettoyer l'assise et les rembourrages selon les consignes de nettoyage.</li> <li>Faites remplacer les assises et les rembourrages endommagés.</li> </ul>	X	
<b>Pièces mobiles</b> Contrôle du fonctionnement et de l'usure	<ul style="list-style-type: none"> <li>Vérifiez que toutes les pièces mobiles (repose-jambes, dossier avec les accoudoirs et seuil hygiénique) fonctionnent librement et sans bruit.</li> </ul>	X	
	<ul style="list-style-type: none"> <li>Les accoudoirs doivent pouvoir être bloqués sans problème et se rabattre sans jeu.</li> <li>Les repose-jambes doivent pouvoir être retirés, montés et bloqués sans problème.</li> <li>En cas de défaillance ou de surfaces endommagées, les pièces doivent être changées auprès du revendeur spécialisé.</li> </ul>		X
<b>Raccords vissés</b> Contrôle de solidité de fixation	<ul style="list-style-type: none"> <li>Tous les raccords vissés doivent être serrés à fond.</li> </ul>  Les écrous et vis autobloquants perdent de leur efficacité lorsqu'ils sont vissés et dévissés de manière répétée. C'est pourquoi il est nécessaire de les faire changer par un revendeur spécialisé agréé.		X
<b>Roues</b> Contrôle fonctionnel et détérioration	<ul style="list-style-type: none"> <li>Les roulettes pivotantes doivent avoir une trajectoire rectiligne et pouvoir pivoter librement.</li> <li>Les roues ou roulettes endommagées ou très usées doivent être changées.</li> </ul>	X	
	<ul style="list-style-type: none"> <li>Retirez la saleté et les dépôts présents sur les roues.</li> </ul>		X
<b>Cadre complet</b> Contrôle fonctionnel et détérioration	<ul style="list-style-type: none"> <li>Les deux parties du cadre et les points de jonction ne doivent pas présenter de dommages ni de fissures.</li> <li>En cas de défaillance ou de surfaces endommagées, les pièces doivent être réparées.</li> </ul>		X
<b>Contrôle visuel</b> Vérification des pièces desserrées, cassées, corrodées ou autrement endommagées	 Si une détérioration est détectée, il ne faut plus utiliser le produit car la sécurité de fonctionnement n'est alors plus assurée.		X

Action	Description	tous les mois avant l'utilisation	
<b>Chaise de toilettes et de douche complète</b> Contrôle de propreté	• L'assise et le seau hygiénique doivent être nettoyés et désinfectés après chaque utilisation.	X	
	• Selon le degré de salissure, et au minimum une fois par mois, la chaise de toilettes et de douche doit être entièrement nettoyée (voir chapitres « nettoyage » « désinfection »).		X

## RECHERCHE DES DÉFAUTS ET DÉPANNAGE

Action	Causes possibles	Mesures
La chaise de toilettes et de douche n'a pas une trajectoire rectiligne	• Les axes des roues sont sales.	Éliminer les saletés
	• Les roues ou roulettes sont usées ou endommagées. • Les roues ou roulettes ne peuvent pas tourner librement.	Contacteur un revendeur spécialisé agréé
La chaise de toilettes et de douche est dure à pousser.	• Les axes des roues sont sales.	Éliminer les saletés
	• Les fourches directionnelles des roulettes pivotantes sont endommagées ou bien les roulettes ne sont plus fixées correctement. • Les freins de blocage total sont endommagés.	Contacteur un revendeur spécialisé agréé
La fonction de freinage est insuffisante et irrégulière	• Les freins de blocage total ou les freins sont endommagés.	Contacteur un revendeur spécialisé agréé
Grincements et bruits	• Différentes causes possibles	Contacteur un revendeur spécialisé agréé

## RÉPARATION/REPLACEMENT DES ROULETTES PIVOTANTES

### Doit être effectué par du personnel qualifié :

1. Dévisser la fixation de la roulette pivotante sur le tube de cadre à l'aide d'une clé plate de 10 mm.
2. Retirez la roulette du tube de cadre vers le bas, au niveau de la fourche, et montez la roulette neuve.  
Enfin, vissez la fixation de la roulette neuve sur le tube de cadre.

## NETTOYAGE

---

Pour nettoyer le produit, utilisez de l'eau tiède additionnée d'un nettoyant doux (sans solvant et d'un pH de 5 à 9). Après le nettoyage, rincez la chaise à l'eau claire et essuyez-la avec un chiffon pour la sécher.

Les roues peuvent être nettoyées avec une brosse souple humidifiée, à poils en plastique (n'utilisez pas de brosse métallique !).



### AVERTISSEMENT

**Détérioration des matériaux :** Pour le nettoyage, n'utilisez pas de nettoyeur haute pression, ni de produits chimiques agressifs ou corrosifs, ou d'additifs abrasifs. \_\_\_\_\_

## DÉSINFECTION

---

Frottez ou vaporisez soigneusement toutes les pièces avec un désinfectant du commerce pour surfaces. Il est important de prendre des précautions particulières pour la désinfection des zones de contacts fréquents avec les mains/la peau, comme l'assise et son rembourrage, le seau hygiénique, le dossier.

Les désinfectants suivants sont compatibles avec les matériaux :

- ▼ désinfectant sans aldéhyde à base d'alcools (70 % d'alcool propylique maximum)



### AVERTISSEMENT

**Détérioration des matériaux :** Pour la désinfection, respectez les instructions d'utilisation et de traitement du fabricant des produits d'entretien.

**Risque d'infection :** La chaise de toilettes et de douche doit être désinfectée avant chaque changement d'utilisateur. \_\_\_\_\_

## CESSION ET RÉUTILISATION

---

Votre produit est conçu pour être cédé/réutilisé. Le nombre de réutilisations dépend de l'état d'usure des matériaux et de l'efficacité fonctionnelle de chaque produit. Lors de la cession et de la réutilisation de la chaise de toilettes et de douche, veillez à remettre au nouvel utilisateur ou au revendeur spécialisé l'ensemble des documents techniques nécessaires à une manipulation sûre.

Avant d'approuver la réutilisation d'une chaise de toilettes et de douche, le revendeur spécialisé doit la nettoyer, la désinfecter, contrôler ses dommages éventuels et les réparer. En l'occurrence, tous les points de contrôle énumérés dans le plan de maintenance doivent être vérifiés sur la chaise de toilettes et de douche.

## ENTREPOSAGE

---

Si vous souhaitez entreposer la chaise de toilettes et de douche, veuillez à la placer dans un environnement sec, protégé des rayons du soleil et à une température de 0 °C à +45 °C. Ne pas activer les freins de stationnement ou les freins de blocage total, mais assurer la chaise roulante contre tout risque de mouvement intempestif.

Les parties amovibles (dossier, assise, rembourrage et repose-jambes) peuvent être retirées et stockées dans un endroit sûr.

Après un entreposage prolongé du produit (> 4 mois) et avant une réutilisation, veuillez contrôler sur la chaise de toilettes et de douche tous les points énumérés dans le plan de maintenance.



### AVERTISSEMENT

Ne pas entreposer la chaise de toilettes et de douche près d'une source de chaleur et ne déposer aucun objet dessus pendant l'entreposage.

---

## MISE AU REBUT



---

Si vous n'avez plus besoin de la chaise de toilettes et de douche, veuillez contacter votre revendeur spécialisé qui viendra l'enlever pour la réutiliser ou la mettre au rebut selon les instructions spécifiques. Si cela n'est pas possible, veuillez déposer le produit dans votre centre local d'élimination des déchets.

## IDENTIFICATION DU PRODUIT

Les étiquettes signalétiques et les panneaux d'avertissement doivent être lisibles sur la chaise de toilettes et de douche. Faites remplacer immédiatement les panneaux illisibles ou manquants par votre revendeur spécialisé. Le numéro de série qui identifie sans ambiguïté un produit se trouve sur l'étiquette signalétique, sur le tube inférieur latéral du cadre. Celle-ci ne doit pas être retirée.

Marquages sur le produit :

	Marque commerciale
	Type/modèle
	REF = référence de l'article
	UDI = Identifiant unique du dispositif (01) UDI-DI/GTIN (10) Numéro de commande (21) Numéro de série
	Fabricant/marque du fabricant/ adresse de contact
	Poids utile maximal, chargement inclus
	Date de fabrication
	Pente maximale autorisée pour un déplacement sécurisé de la chaise de toilettes et de douche.
	La chaise de toilettes et de douche n'est homologuée que pour une utilisation en intérieur.
	Respecter la notice d'utilisation
	Attention : Les consignes de sécurité se trouvent dans la notice d'utilisation !
	Medical Device/Dispositif médical
	Marquage CE

Étiquette signalétique

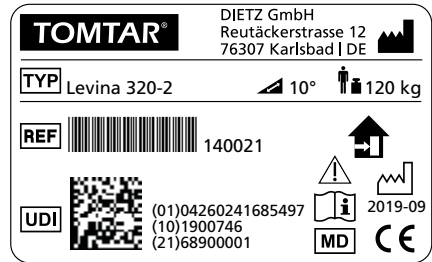

Exemple « Levina 320-2 »

Fig.22

## GARANTIE

---

La garantie s'applique à tous les éléments du produit qui présentent un problème de fabrication ou un défaut de matière. La durée de la garantie est de 24 mois à compter de la réception de l'avis de livraison, et au plus tard après la livraison. Les dommages survenus pour des raisons d'usure naturelle, d'une utilisation inadaptée ou non conforme sont exclus de la garantie. Il en va de même en cas d'utilisation de produits de nettoyage ou d'huiles d'entretien ou de graisses inappropriés.

## DURÉE DE VIE

---

Nous considérons que ce produit a une durée de vie moyenne prévue de cinq ans dans le cadre d'une utilisation quotidienne et conforme. Le respect des consignes de maintenance et de sécurité indiquées dans la présente notice d'utilisation constitue une condition préalable à cette durée de vie.

La durée de vie indiquée ne constitue pas une garantie supplémentaire.

## RESPONSABILITÉ

---

DIETZ GmbH est uniquement responsable si les produits sont utilisés dans les conditions spécifiées et aux fins spécifiées. Nous recommandons de manipuler les produits de manière appropriée et de les utiliser conformément aux instructions. DIETZ GmbH n'est pas responsable des dommages causés par des composants ou des pièces de rechange qui n'ont pas été agréés par DIETZ GmbH. Les réparations doivent être effectuées par un revendeur spécialisé agréé ou par le fabricant lui-même.



**TOMTAR®**



Groupe de produits: Salle de Bain & WC

Produit: Levina 320-2 / Levina 400-2

Notice d'utilisation version 3.0.0 FR

Version 2020-10 (BLA)

**DIETZ GmbH**

Reutäckerstraße 12

76307 Karlsbad

Allemagne

Tél. : +49 7248.9186-0

Fax : +49 7248.9186-86

info@dietz-reha.de

www.dietz-group.de

TOMTAR est une marque déposée de Dietz GmbH.

La distribution des produits TOMTAR est réalisée par DIETZ GmbH.

Sous réserve d'erreurs d'impression, d'informations erronées et de modifications de prix ou de produits.

© DIETZ GmbH, Karlsbad.

La reproduction, même partielle, n'est autorisée qu'avec l'accord écrit de DIETZ GmbH, Karlsbad.